

# Tchibo

## Ultrazvukový aróma difuzér

sk Návod na použitie

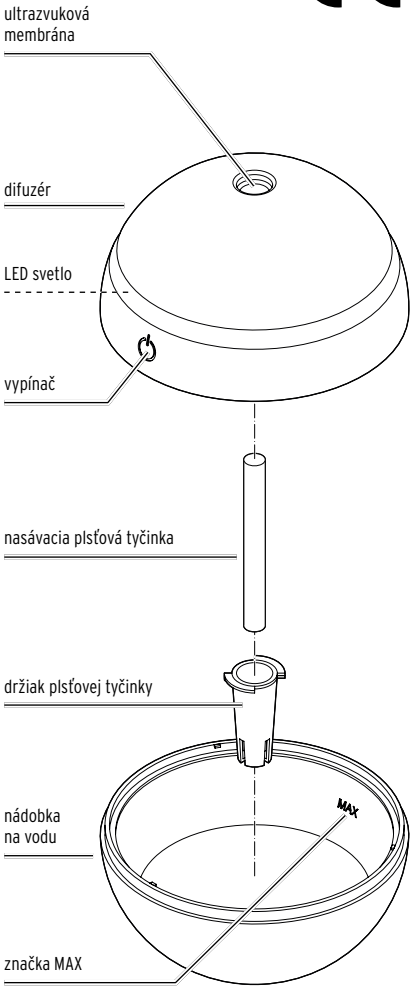

Ďalší obsah balenia (nie je zobrazený):

- 1 x pripájací kábel USB
- 1 x sieťový adaptér
- 1 x náhradná nasávacia plsťová tyčinka

### Bezpečnostné upozornenia

Prečítajte si pozorne bezpečnostné upozornenia a výrobok používajte len spôsobom opísaným v tomto návode, aby nedopatrením nedošlo k poraneniám alebo škodám. Uschovajte si tento návod na neskoršie použitie. Ak výrobok postúpíte inej osobe, musíte jej odovzdať aj tento návod.

#### Účel použitia

Tento výrobok slúži ako náladové osvetlenie, na zvlhčovanie vzduchu a zlepšenie vône v miestnosti. Nie je určený na osvetlenie miestnosti.

Výrobok je určený na súkromné použitie a nie je vhodný na komerčné účely.

Výrobok je určený na používanie vo vnútorných priestoroch.

#### Výstraha pred zdravotnými rizikami

- Ak trpíte ochorením dýchacích ciest alebo pľúc, pred použitím prístroja sa poraďte so svojim lekárom.
- Ak sa počas používania aróma difuzéra necítite dobre, máte bolesti hlavy alebo podobné ťažkosti, prístroj ihneď vypnite a vyvetrajte miestnosť.
- Prístroj používajte iba s takými vo vode rozpustnými aromatickými vôňami, ktoré sú odporúčané špeciálne pre prístroje tohto typu. Iné produkty môžu obsahovať toxické alebo nebezpečné látky, spôsobíť alergické reakcie alebo predstavovať nebezpečenstvo požiaru.
- Prístroj ihneď po použití vyprázdňte a pred opätovným použitím ho naplňte čerstvou vodou, aby ste predišli tvorbe baktérií.

### Uvedenie do prevádzky

Prečítajte si najskôr bezpečnostné pokyny, aby ste predišli zraneniam alebo poškodeniu výrobku.

1.

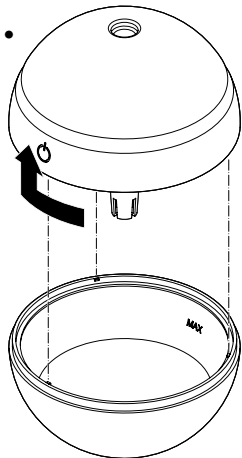

- ▷ Vyberte výrobok z obalu a odstráňte všetok obalový materiál.
- ▷ Difuzér otočte kúsok doľava a zdvihnutím nahor ho odstráňte.

2.

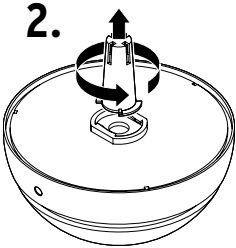

- ▷ Otočte difuzér hore dnom.
- ▷ Držiak plsťovej tyčinky otočte proti smeru pohybu hodinových ručičiek až na doraz a vyberte ho.

3.

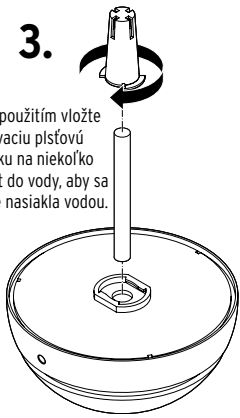

**i** Pred použitím vložte nasávaciu plsťovú tyčinku na niekoľko minút do vody, aby sa úplne nasiakla vodou.

- ▷ Do otvoru v difuzéri vložte nasávaciu plsťovú tyčinku.
- ▷ Nasadte držiak plsťovej tyčinky na nasávaciu plsťovú tyčinku a utiahnite držiak otočením v smere pohybu hodinových ručičiek.

4.

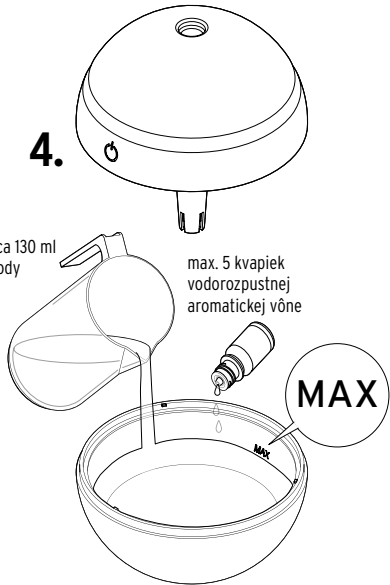

cca 130 ml vody

max. 5 kvapiek vodorozpustnej aromatickej vône

MAX

- ▷ Naplňte nádobku na vodu vlažnou vodou (čerstvou pitnou vodou alebo destilovanou/demineralizovanou vodou). Maximálna hladina naplnenia cca 130 ml.
- ▷ Pridajte niekoľko kvapiek vo vode rozpustnej aromatickej vône (max. 5 kvapiek na 130 ml).

5.

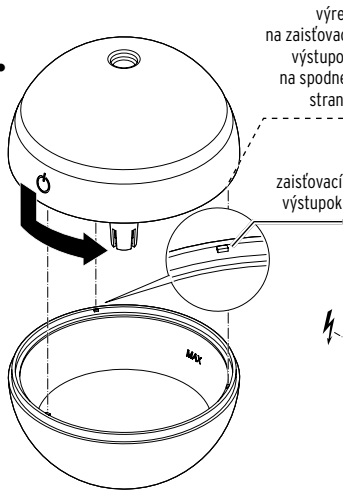

výrez na zaisťovací výstupok na spodnej strane

zaisťovací výstupok

- ▷ Na nádobku na vodu nasadte difuzér tak, aby tri zaisťovacie výstupky na nádobke zapadli do príslušných výrezov na difuzéri.
- ▷ Difuzér pootočte kúsok doprava, aby sa pritom citeľne zaistil.

6.

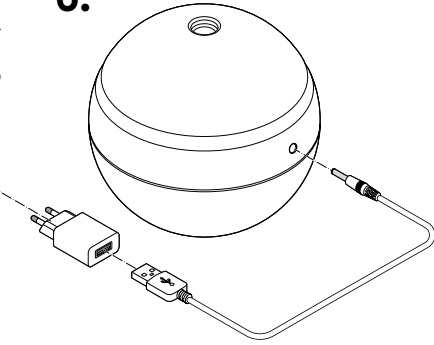

- ▷ Pripojte pripájací kábel k prístroju a k dodanému sieťovému adaptéru USB.
- ▷ Zapojte sieťový adaptér do elektrickej zásuvky.

**Návod na zapnutie a vypnutie prístroja, ako aj ďalšie pokyny a tipy nájdete v nižšie uvedenej kapitole „Použitie“.**

- Pripomíname, že vysoká vlhkosť vzduchu môže podporovať rast mikrobiologických organizmov v prostredí.
-  Nádžku na vodu čistite v pravidelných intervaloch - minimálne každých 72 hodín alebo každé 3 dni. Akékoľvek mikroorganizmy prítomné vo vode alebo v prostredí, kde sa zariadenie používa či skladuje, sa môžu rozmnožovať v nádobke na vodu a uvoľňovať do ovzdušia, v ktorom potom predstavujú závažné zdravotné riziko, ak sa voda nevymení aspoň raz za 3 dni a nádobka na vodu sa pritom dôkladne nevčistí.
- Pred uskladnením najskôr vyprázdňte prístroj a pred ďalším použitím ho nezabudnite znova vyčistiť.

#### Nebezpečenstvo pre deti a osoby s obmedzenou schopnosťou obsluhovať prístroje

- Tento prístroj smú používať deti od 8 rokov a staršie, ako aj osoby s obmedzenými fyzickými, zmyslovými alebo duševnými schopnosťami alebo s nedostatkom skúseností a znalostí, iba ak sú pod dozorom alebo boli poučené o bezpečnom používaní prístroja a ak pritom pochopili nebezpečenstvá, ktoré z toho vyplývajú.
- Čistenie zariadenia nesmú vykonávať deti, pokiaľ nie sú staršie ako 8 rokov a nie sú pritom pod stálym dozorom. Prístroj nevyžaduje žiadnu údržbu. Prístroj a pripájací kábel sa musia od zapnutia až do úplného vychladnutia nachádzať mimo dosahu detí mladších ako 8 rokov.
- Zabráňte prístupu detí k obalovému materiálu.
- Okrem iného hrozí nebezpečenstvo udusení!

#### Nebezpečenstvo zásahu elektrickým prúdom

- Do nádobky na vodu sa nalieva voda. Difuzér, sieťový adaptér a pripájací kábel však nesmú prísť do styku s vodou, pretože pritom hrozí nebezpečenstvo zásahu elektrickým prúdom. Prístroj preto neumiestňujte napríklad do blízkosti drezu alebo umývadla. Prístroj nikdy nepoužívajte v exteriéri ani v miestnostiach s vysokou vlhkosťou vzduchu (ako je napr. sauna alebo kúpeľňa).
- Podstavec prístroja nikdy neponárajte do vody ani iných kvapalín. Voda sa nesmie dostať zospodu k elektrickým súčasťam.
- Nedotýkajte sa prístroja mokrými rukami.
- Rozliatu vodu ihneď do sucha vytrite, aby ste zabránili jej kontaktu s elektrickými súčasťami.
- Používajte iba priložený sieťový adaptér.
- Pri používaní prístroj nikdy nenechávajte bez dozoru.
- Keď sa prístroj nepoužíva, nikdy nenechávajte vodu v nádobke na vodu.
- Výrobok zapájajte len do predpisovo nainštalovanej elektrickej zásuvky, ktorej sieťové napätie zodpovedá „Technickým údajom“ výrobku.
- Pripájací kábel sa nesmie ohýbať ani priviknúť. Chráňte pripájací kábel pred horúcimi povrchmi a ostrými hranami.
- Neuvádzajte prístroj do prevádzky pri viditeľných poškodeniach na samotnom prístroji, sieťovom adaptéri alebo pripájacom kábli, resp. ak prístroj spadol.
- Vďaka ich extrémne dlhej životnosti nie je potrebné diódy LED vymieňať. Nie je možné ani dovolené ich vymieňať.
- Nikdy nepreplňte nádobku na vodu. Do nádobky na vodu naplňte minimálne 65 ml a max. 130 ml vody.

- Nepoužívajte prístroj bez vody.
- Sieťový adaptér vyťahnite z elektrickej zásuvky ...
  - ... pred naplnením vodou alebo vyprázdnením nádobky na vodu,
  - ... keď prístroj nepoužívate,
  - ... ak počas používania dôjde k poruchám,
  - ... pri búrkach a
  - ... pred čistením prístroja.Ťahajte pritom vždy za sieťový adaptér, nikdy nie za pripájací kábel.
- Zásuvka musí byť dobre dostupná, aby sa z nej dal sieťový adaptér v prípade potreby rýchlo vytriahnuť. Pripájací kábel položte tak, aby sa oň nikto nepotkol.
- Na výrobku nevykonávajte žiadne zmeny. Opravy prístroja alebo sieťového adaptéra nechajte vždy vykonať iba v špecializovanom servise.

#### Vecné škody

- Pri preprave prístroja s naplnenou nádobkou na vodu buďte opatrní, aby z nej nevytiekla žiadna voda a aby neprišla do kontaktu s elektrickými súčasťami.
- Počas prevádzky prístroja z neho nikdy neodstraňujte difuzér. Prístroj vždy najskôr vypnite. Až potom odstráňte kryt.
- Prístroj nepokladajte na horúce povrchy.
- Odporúčame vám používať destilovanú (demineralizovanú) vodu, aby ste predišli usádzaniu vodného kameňa v prístroji. Nádobku môžete eventúálne naplniť aj čistou, čerstvou vodou z vodovodu (v kvalite pitnej vody).
- Do prístroja neplňte vodu s teplotou vyššou ako +45 °C.
- Nepoužívajte špinavú vodu. Mohlo by tým dôjsť k poškodeniu prístroja.
- Výrobok postavte na pevný a rovný podklad odolný voči vlhkosti. Najmä pri používaní s tvrdou vodou alebo pri pridávaní aróm môže dôjsť k usádzaniu vodného kameňa/vzniku usadenín.
- Neumiestňujte prístroj priamo pod policu alebo nástennú skrinku, ani do bezprostrednej blízkosti iných citlivých predmetov. Nesmerujte výstupný prúd hmlы na predmety. Vodná hmla môže spôsobiť poškodenie.
- Zabráňte poškodeniu vodou: Prístroj po použití vždy ihneď vyprázdňte. Nepokladajte ho na zem, ale umiestnite ho na vyvýšené miesto. Umiestnite ho pritom tak, aby sa nemohol prevrátiť ani strhnúť na zem. Aj keď je prístroj vypnutý, vnútri sa môže stále nachádzať zvyšná voda, ktorá môže vytiecť.

- Dbajte na to, aby okolie difuzora vône nebolo vlhké alebo mokré. Ak sa napriek tomu vytvorí vlhkosť, odporúča sa prístroj nepoužívať v nepretržitej prevádzke, ale v intervaloch. Prístroj umiestnite tak, aby unikajúci aerosól nedopadal priamo na savé materiály, ako sú koberce, závesy alebo obrusy.
- Nesmú sa používať vône na báze oleja (napr. eukalyptový olej), pretože môžu poškodiť prístroj. Používajte iba vo vode rozpustné aromatické vône.

- Používajte iba príslušenstvo určené pre prístroj a dodané výrobcom.
- Prístroj neprikrývajte, napr. uterákom, a nepoužívajte ho pod prikrývkou alebo vankúšom.

- Nevystavujte výrobok otvorenému ohňu, vode, vlhkému prostrediu, vysokým teplotám, priamemu slnečnému žiareniu a pod. Výrobok chráňte aj pred nárazmi, otrasmi a inými mechanickými vplyvmi.
- Nedá sa úplne vylúčiť, že niektoré laky, plasty alebo ošetrovacie prostriedky na nábytok nerozleptajú alebo nerozmôčia protišmykový materiál na spodnej strane prístroja. Aby ste zabránili neželaným stopám na nábytku, pod výrobok v prípade potreby položte protišmykovú podložku.
- Na čistenie nepoužívajte agresívne chemikálie, drsné ani abrazívne čistiace prostriedky.

### Používanie

- ▷ Prístroj postavte na pevný a rovný podklad odolný voči vlhkosti.

**VAROVANIE** - Nebezpečenstvo poranenia

- Používajte výlučne vo vode rozpustné aromatické vône.

**UPOZORNENIE** - Vecné škody

- Pred odobratím difuzéra a naliatím vody do nádobky na vodu prístroj vždy najskôr vypnite.

**VAROVANIE** - Ohrozenie zdravia

- Pred každým použitím naplňte nádobku na vodu čerstvou vodou, aby ste zabránili tvorbe baktérií.

**i**



- Ak do nádobky na vodu pridáte aj aromatickú vôňu, počas používania sa okolo prístroja môžu vytvárať povlaky.
- Vo vode rozpustné aromatické vône sú dostupné v špecializovaných predajniach. V prípade potreby sa poraďte so špecializovaným predajcom.
- Dodržiavajte pokyny a upozornenia od výrobcu.

**Zapnutie/vypnutie**

- VAROVANIE** - Ohrozenie zdravia
  - Ak sa počas používania prístroja necítite dobre, máte bolesti hlavy alebo podobné ťažkosti, prístroj ihneď vypnite a vyvetrajte miestnosť.

- ▷ Stlačte vypínač  ...
  - ... **1-krát** na vytváranie hmlы a zmenu farby svetla.
  - ... **2-krát** na vypnutie meniaceho sa farebného svetla.
  - ... **3-krát** na vypnutie.

- i** Prístroj sa automaticky vypne po cca 3 hodinách.

Po použití	Technické údaje
<b>VAROVANIE</b> - Ohrozenie zdravia <ul style="list-style-type: none"><li>• Aby ste zabránili tvorbe baktérií, ...<ul style="list-style-type: none"><li>... prístroj ihneď po použití vyprázdňte.</li><li>... po použití opláchnite nasávaciu plsťovú tyčinku pod tečúcou vodou a nechajte ju dôkladne vysušiť.</li></ul></li></ul>	Model: 727 088 Sieťový adaptér: <ul style="list-style-type: none"><li>Výrobca: Guangdong Sangu Technology Co., Ltd 402, Chuangye building, 8-28, Shaqi community Central Road, Xinqiao street, Bao'an District, Shenzhen, Guangdong, China (Čína)</li></ul>
<b>VAROVANIE</b> - Ohrozenie života <ul style="list-style-type: none"><li>• Difuzér, sieťový adaptér a pripájací kábel sa nesmú nikdy ponoriť do vody ani iných tekutín, pretože pritom hrozí nebezpečenstvo zásahu elektrickým prúdom.</li></ul>	Model: SG-0501000AE Vstup: AC 100 - 240 V ~ 50/60 Hz Výstup: 5,0 V  1 A, 5 W (symbol  označuje jednosmerný prúd)
<b>UPOZORNENIE</b> - Vecné škody <ul style="list-style-type: none"><li>• Na čistenie nepoužívajte agresívne chemikálie, drsné ani abrazívne čistiace prostriedky.</li></ul>	Priemerná účinnosť pri prevádzke: ≥ 74,05 % Príkon pri nulovom zaťažení: ≤ 0,05 W Trieda ochrany: II <input type="checkbox"/>
<b>Vyliatie vody</b> <ul style="list-style-type: none"><li>1. Pred vybratím difuzéra, aby ste mohli vyprázdniť nádobku na vodu, najskôr vypnite difuzér a v prípade potreby ho odpojte od elektrickej siete.</li><li>2. Vylejte zvyšnú vodu do odtoku.</li></ul>	Zdroj svetla: 7 farebných LED Objem nádobky na vodu: 130 ml Vhodné pre miestnosti do 15 m <sup>2</sup> Teplota prostredia: +10 až +40 °C
<b>Čistenie</b> <ul style="list-style-type: none"><li>▷ Utrite prístroj - najmä spodnú časť difuzéra a nádobku na vodu (<b>nie však ultrazvukovú membránu</b>) po každom použití mäkkou, mierne navlhčenou handričkou.</li><li>▷ Citlivú ultrazvukovú membránu vyčistite vatovým tampónom.</li><li>▷ Na dôkladné vyčistenie naplňte nádobku na vodu približne 120 ml vlažnej vody a pridajte 1 čajovú lyžičku jedlého octu. Nechajte zmes pôsobiť cca 5 minút a potom ju vylejte. Následne utrite nádobku na vodu mäkkou, mierne navlhčenou handričkou.</li><li>▷ Keď sa prístroj nepoužíva, skladujte ho na suchom a chladnom mieste mimo dosahu detí.</li></ul>	Made exclusively for: Tchibo GmbH, Überseering 18, 22297 Hamburg, Germany, www.tchibo.sk
	<b>Likvidácia</b>

Výrobok a jeho obal boli vyrobené z hodnotných materiálov, ktoré sa dajú recyklovať. Tým sa znižuje množstvo odpadu a šetrí životné prostredie.

Zlikvidujte **obal** podľa pravidiel triedeného zberu. Využite na to miestne možnosti na zber papiera, lepenky a ľahkých obalov.

 **Prístroje**, ktoré sú označené týmto symbolom, sa nesmú likvidovať spolu s domovým odpadom! Máte zákonnú povinnosť likvidovať staré prístroje oddelene od domového odpadu.

Elektrické prístroje obsahujú nebezpečné látky. Tieto môžu byť pri nesprávnom skladovaní a likvidácii škodlivé pre životné prostredie a zdravie. Informácie o zberných dvoroch, ktoré odoberajú staré prístroje bezplatne, vám poskytnú obecná alebo mestská samospráva.

Číslo výrobku: 727 088