

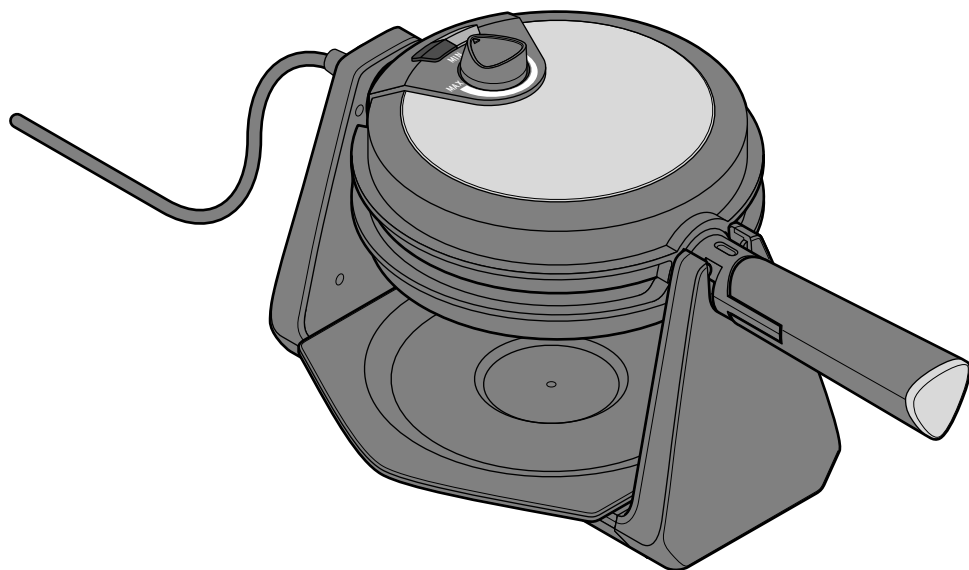

Vaflovač



sk **Návod na použitie a záruka**

Tchibo GmbH D-22290 Hamburg • 99094AB2X2IX • 2018-10

Vážení zákazníci!

S vaším novým vaflovačom obratom ruky - v pravom slova zmysle - pripravíte chutné vafle. Pomocou otočného zariadenia sa cesto obzvlášť dobre rozdelí a rovnomerne sa upečie. Vďaka neprilnavej vrstve vafle oddelíte od plôch na pečenie veľmi ľahko. A na úsporné uschovanie sme použili výklopnú rukoväť.

Aby ste mohli okamžite začať, nájdete v tomto návode recept.

Želáme vám dobrú chuť!

Váš tím Tchibo



www.tchibo.sk/navody

Obsah

3	K tomuto návodu	13	Základný recept na vafle
3	Bezpečnostné upozornenia	14	Čistenie a uschovanie
6	Technické údaje	15	Poruchy / pomoc
7	Prehľad (obsah balenia)	16	Likvidácia
8	Pred prvým použitím	16	Záruka
9	Používanie		

K tomuto návodu

Tento výrobok je vybavený bezpečnostnými prvkami. Napriek tomu si pozorne prečítajte bezpečnostné upozornenia a výrobok používajte iba podľa opisu v tomto návode, aby nedopatrením nedošlo k poraneniám alebo škodám.

Uschovajte si tento návod na neskoršie použitie. Ak výrobok postúpите inej osobe, musíte jej odovzdať aj tento návod.

Symbole v tomto návode:



Tento symbol varuje pred nebezpečenstvom poranenia.



Tento symbol varuje pred nebezpečenstvom poranenia v dôsledku zásahu elektrickým prúdom.



Tento symbol varuje pred nebezpečenstvom poranenia na horúcich plochách.

Signálne slovo **NEBEZPEČENSTVO** varuje pred možnými ťažkými poraneniami a ohrozením života.

Signálne slovo **VAROVANIE** varuje pred poraneniami a závažnými vecnými škodami.

Signálne slovo **POZOR** varuje pred ľahkými poraneniami alebo poškodeniami.



Takto sú označené doplňujúce informácie.

Bezpečnostné upozornenia



Účel použitia

Vaflovač je určený na pečenie vaflí.

Prístroj je navrhnutý na použitie v domácnosti a na bežné domáce množstvá. Prístroj nie je určený na komerčné účely, a ani na používanie napr. v zamestnaneckých kuchynkách v obchodoch, kanceláriách a pod., v poľnohospodárskych zariadeniach, penziónoch alebo na používanie v podmienkach podobných domácnosti, zákazníkmi v hoteloch, motelloch.

NEBEZPEČENSTVO pre deti a osoby s obmedzenou schopnosťou obsluhovať prístroje

- Tento prístroj smú používať deti od 8 rokov a osoby s obmedzenými fyzickými, zmyslovými alebo duševnými schopnosťami alebo s nedostatkom skúseností a/alebo znalostí len pod dozorom alebo po poučení o bezpečnom používaní prístroja, ak pochopili nebezpečenstvá, ktoré z toho vyplývajú. Čistenie a údržbu nesmú vykonávať deti, okrem prípadu, ak sú staršie ako 8 rokov a sú pod dozorom.

- Vaflovač a jeho sieťový kábel sa od zapnutia až do úplného vychladnutia musia nachádzať mimo dosahu detí mladších ako 8 rokov.
- Deti sa nesmú hrať s prístrojom.
- Zabráňte prístupu detí k obalovému materiálu.
Okrem iného hrozí nebezpečenstvo udusenía!

NEBEZPEČENSTVO zásahu elektrickým prúdom

- Prístroj sa nesmie dostať do kontaktu s vodou ani s inými tekutinami, inak hrozí nebezpečenstvo zásahu elektrickým prúdom. Nedotýkajte sa prístroja vlhkými rukami a nepoužívajte ho v exteriéri alebo v priestoroch s vysokou vlhkosťou vzduchu.
- Ak prístroj navlhne alebo sa namočí, ihneď vyťahnite sieťovú zástrčku zo zásuvky. Nikdy sa nedotýkajte vody ani vlhkých miest, pokiaľ je sieťová zástrčka zasunutá v zásuvke.
- Nepoužívajte prístroj pri viditeľných poškodeniach na prístroji, sieťovej zástrčke alebo sieťovom kábli, resp. po páde prístroja.
- Prístroj zapájajte len do zásuvky s ochrannými kontaktmi nainštalovanej podľa predpisov, ktorej sieťové napätie zodpovedá technickým údajom prístroja.
- Dbajte na dobrú dostupnosť zásuvky, aby ste z nej v prípade potreby dokázali rýchlo vyťať sieťovú zástrčku.
- Ak by bolo potrebné použitie predĺžovacieho kábla, tento musí zodpovedať parametrom podľa kapitoly „Technické údaje“. Pri kúpe predĺžovacieho kábla si nechajte poradiť v špecializovanej predajni.
- Nikdy nenechávajte prístroj počas prevádzky bez dozoru.
- S regulátorom teploty nie je možné prístroj úplne odpojiť od elektrického napájania. Vždy na to vyťahnite sieťovú zástrčku zo zásuvky.
- Sieťovú zástrčku vyťahnite zo zásuvky ...
... pri poruchách počas prevádzky,
... po použití,
... pri búrke a
... pred čistením prístroja.
Pritom vždy ťahajte za sieťovú zástrčku, nie za sieťový kábel.
- Pred použitím odmotajte celý sieťový kábel a pred jeho opätovným navinutím nechajte prístroj úplne vychladnúť.
- Sieťový kábel sa nesmie zalamovať ani pritláčať. Chráňte sieťový kábel pred horúcimi povrchmi a ostrými hranami.
- Na výrobnú nevykonávajú žiadne zmeny. Sami nesmiete vymieňať ani sieťový kábel.

Opravy na prístroji alebo sieťovom kábli zverte len špecializovanej opravovni, alebo sa obráťte na predajné miesto.

VAROVANIE pred požiarom, popálením a obarením

- Prístroj sa nesmie uvádzať do prevádzky pomocou časových spínacích hodín alebo samostatným systémom diaľkového ovládania.
- Prístroj sa počas prevádzky zohrieva a je horúci. Dbajte na to, aby sa počas používania nik nedotkol horúcich častí prístroja. Na otváranie a zatváranie prístroja používajte rukavice na pečenie a pod.
- Pred čistením, prepravou alebo odložením nechajte prístroj najprv úplne vychladnúť.
- Neumiestňujte prístroj do blízkosti horľavých predmetov ani priamo k stene alebo do kúta. Neprikrývajte ho. Dbajte na to, aby odvinutý sieťový kábel ležal voľne mimo prístroja a aby sa nedotýkal horúcich častí prístroja.
- Nenapíňajte príliš veľa cesta alebo príliš riedke cesto, pretože inak môže z priestoru plôch na pečenie unikať viac pary, resp. aj cesto.
- Počas pečenia uniká z priestoru medzi plochami na pečenie para. Nedotýkajte sa - nebezpečenstvo obarenia!

NEBEZPEČENSTVO poranenia z inej príčiny

- Sieťový kábel ukladajte vždy tak, aby ste sa oň nepotkávali, alebo aby sa oň niekto nezachytil a nestiahol aj prístroj.

POZOR - Vecné škody

- Prístroj postavte na rovnú plochu odolnú voči teplu a masťným striekancom, pretože striekancom sa počas používania jednoducho nevyhnete. Dodržiavajte dostatočnú vzdialenosť od zdrojov tepla, ako sú napríklad varné platne alebo rúry na pečenie.
- Na vyberanie horúcich vaflí používajte zakaždým teplovzdorný drevený alebo plastový príbor, aby nedošlo k poškrabaniu nepriľnavej vrstvy plôch na pečenie.
- Na čistenie nepoužívajte agresívne chemikálie, ani ostré alebo abrazívne čistiace prostriedky - ani čističe na rúry na pečenie - alebo tvrdé kefkы atď. Mohla by sa poškodiť nepriľnavá ochranná vrstva.
- Nedá sa úplne vylúčiť, že niektoré laky, plasty alebo ošetrovacie prostriedky na nábytok rozleptajú, alebo rozmočia materiál protišmykových nožičiek. Aby ste zabránili neželaným stopám na nábytku, položte pod výrobok príp. protišmykovú podložku odolnú voči teplu.

- Rešpektujte upozornenia o čistení prístroja v kapitole „Čistenie a uschovanie“.

Typový štítok nájdete na spodnej strane podstavca.

Technické údaje

Model:	371 029
Sieťové napätie:	220 - 240 V ~ 50/60 Hz
Trieda ochrany:	I 
Výkon:	1000 W
Teplota prostredia:	+10 až +40 °C
Made exclusively for:	Tchibo GmbH, Überseering 18, 22297 Hamburg, Germany www.tchibo.sk

V rámci vylepšovania produktov si vyhradzuje právo na technické a optické zmeny na výrobku.



Prehľad (obsah balenia)

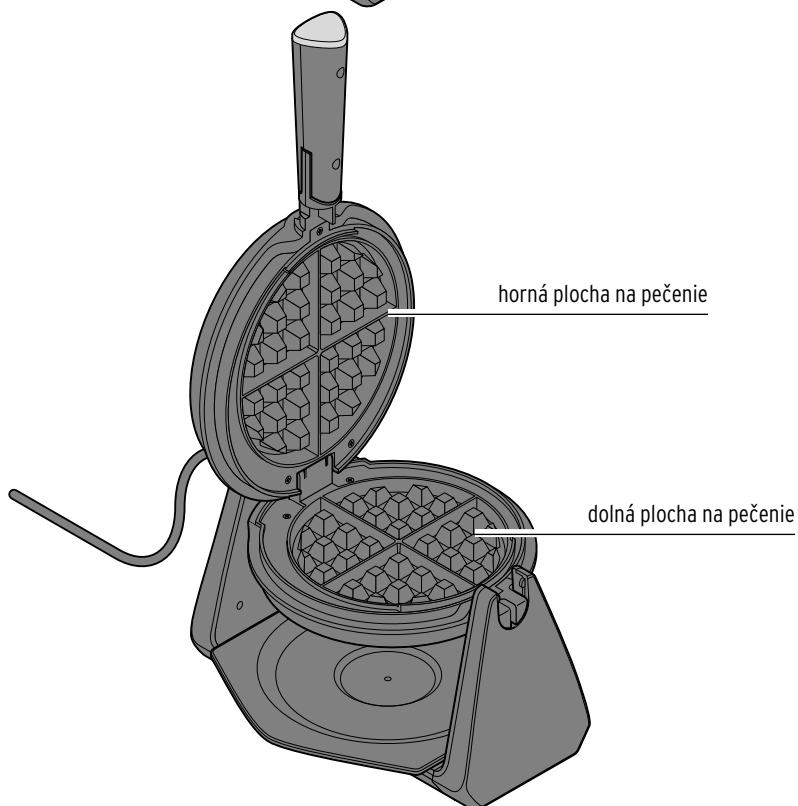
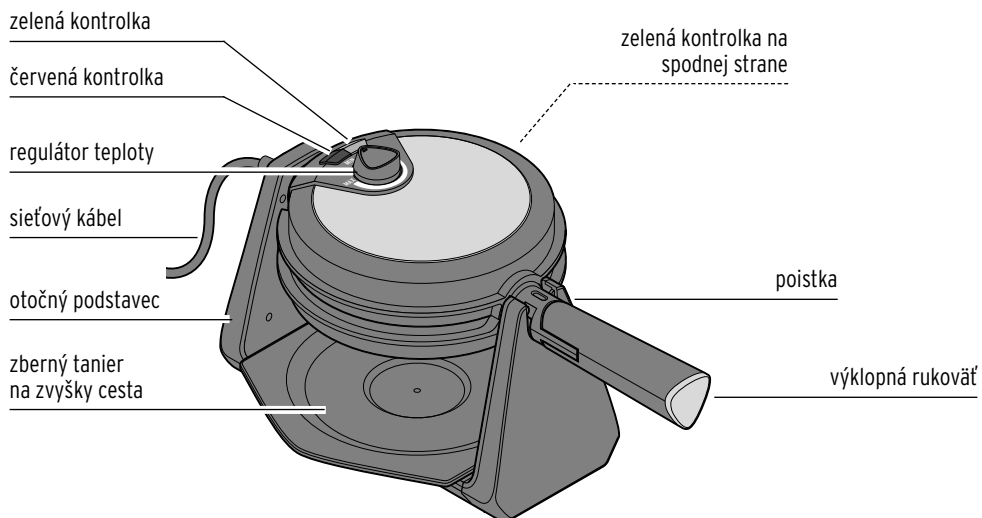

Pred prvým použitím



VAROVANIE pred popáleninami/obarením

- Počas prevádzky musí stáť prístroj voľne, v žiadnom prípade nie pri stene alebo v kúte, pri záclone a pod.
- Dbajte na to, aby sa počas používania a ochladzovania nikto nedotkol horúcich častí prístroja.

1. Odstráňte všetok obalový materiál a okamžite ho zlikvidujte, aby sa nedostal do rúk deťom.
2. Prístroj postavte na rovnú plochu, odolnú voči teplu a striekancom.

Na odstránenie prípadných zvyškov z výroby musíte prístroj jedenkrát zohriať bez obsahu.

Postupujte nasledovne:

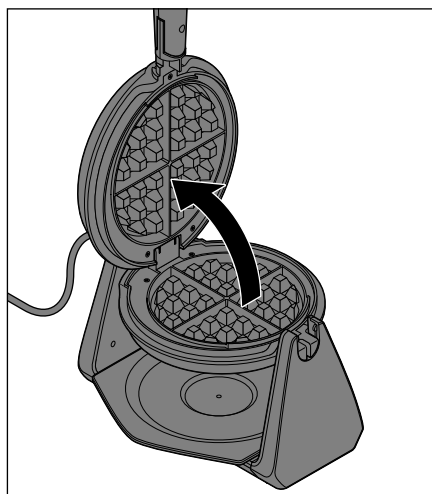

3. Vytiahnite poistku smerom nahor a otvorte plochy na pečenie.

4. Plochy na pečenie utrite vlhkou utierkou.
5. Zatvorte prístroj.
6. Úplne odviňte sieťový kábel a sieťovú zástrčku zasunite do zásuvky s ochrannými kontaktmi.

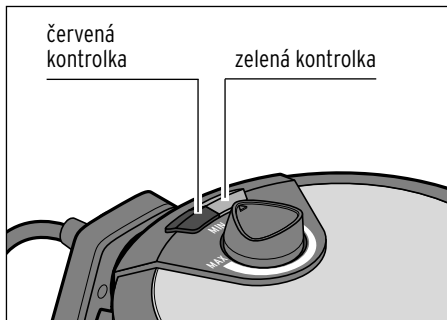

7. Otočný regulátor nastavte na **MAX**. Obe kontrolky zasvietia.

Červená kontrolka signalizuje zapnutie prístroja.

Keď zasvieti **zelená** kontrolka, vaflovač sa zohrieva, alebo dodatočne zohrieva. Keď zhasne, bola dosiahnutá teplota na pečenie.

- i** Pri prvom zohrievaní môžete začítiť mierny zápach, ktorý je však neškodný. Zabezpečte dostatočné vetranie.



NEBEZPEČENSTVO -

Nebezpečenstvo ohrozenia života v dôsledku zásahu elektrickým prúdom

- S regulátorom teploty prístroj nie je možné úplne oddeliť od elektrického napájania. Vždy na to vytiahnite sieťovú zástrčku zo zásuvky.

8. Otočný regulátor otočte po cca 10 minútach na **MIN** a vytiahnite sieťovú zástrčku zo zásuvky, prístroj vyklapte a nechajte ho vychladnúť.

9. Po vychladnutí prístroja plochy na pečenie dôkladne vyutierajte utierkou.

Používanie

Pred použitím rešpektujte všetky bezpečnostné upozornenia, ktoré sú uvedené v kapitole „Pred prvým použitím“.



· Pri tomto elektrickom vaflovači sa cesto peče súčasne medzi dvomi plochami na pečenie z oboch strán súčasne. Na pravidelné rozdelenie a opečenie cesta je vaflovač položený tak, že ho možno otáčať.

· Vaflovač nemá žiaden spínač zap./vyp. Po zastrčení zástrčky do sieťovej zásuvky sa prístroj začne zohrievať.

· Stupeň opečenia a prepečenia vaflí sa určuje nastavenou teplotou a dĺžkou pečenia, a okrem toho aj tým, ako často počas pečenia otvoríte vaflovač.

▷ Pod otočný podstavec položte priložený tanier, aby sa prípadne zachytilo kvapkajúce cesto. Dbajte na centrovanie, aby bol tanier správne položený.

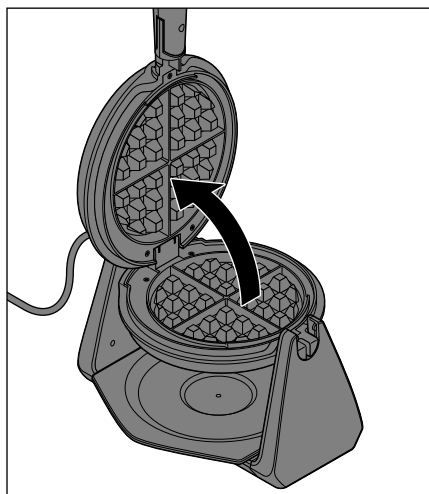

1. Vytiahnite rukoväť proti miernemu odporu z poistky smerom nahor a otvorte plochy na pečenie.
2. Plochy na pečenie príp. zľahka vymažte štetcom a trochu margarínu alebo jedlého oleja (v závislosti od konzistencie cesta to nemusí byť vždy bezpodmienečne potrebné).
3. Plochy na pečenie zatvorte. Úplne odviňte sieťový kábel a sieťovú zástrčku zasunite do zásuvky s ochrannými kontaktmi.

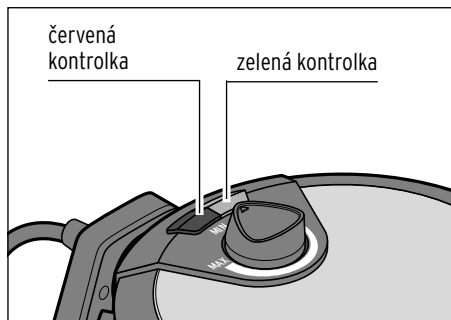

Obe kontrolky zasvietia.

Červená kontrolka signalizuje zapnutie prístroja.

Keď zasvieti **zelená** kontrolka, vaflavač sa zohrieva, alebo dodatočne zohrieva. Keď zhasne, bola dosiahnutá teplota na pečenie.

Počas pečenia sa zelená kontrolka vypína a znovu zapína. Nejde o poruchu, ale o signalizáciu opätovného aktivovania ohrevu.

4. Nastavte regulátor teploty na želané nastavenie.

Opatrne si vyskúšajte, aký stupeň opečenia je pre vás najlepší, začnite nízkym až stredným nastavením teploty. Nastavenie prípadne pri nasledujúcich vaľliach zvýšte.

- i** Pri prvej vaľli trvá zohriatie prístroja cca 3 - 5 minút - v závislosti od nastavenej teploty. Vaflavač sa potom zohrieva rýchlejšie.



VAROVANIE pred popáleninami/obarením

- Počas pečenia uniká z priestoru medzi plochami na pečenie horúca para.
- Nenapíňajte príliš veľa cesta alebo príliš riedke cesto.

5. Keď zelená kontrolka zhasne, otvorte plochy na pečenie.

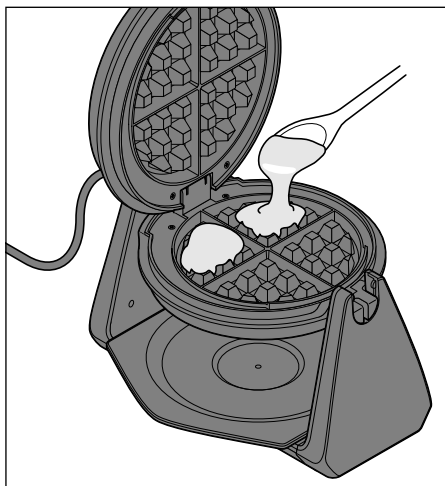

6. Do štyroch častí spodnej plochy na pečenie nalejte cca dve lyžice cesta. Špičky rastra by mali byť rovno zakryté. Prípadne použite stierku z plastu alebo dreva na rovnomerné rozdelenie cesta.

7. Zatvorte plochy na pečenie. Zelená kontrolka by mala teraz byť zhasnutá, spustí sa proces pečenia.

- i** Vaflavač teraz minimálne jeden a pol minúty neotvárajte, aby sa cesto nepretrhlo.

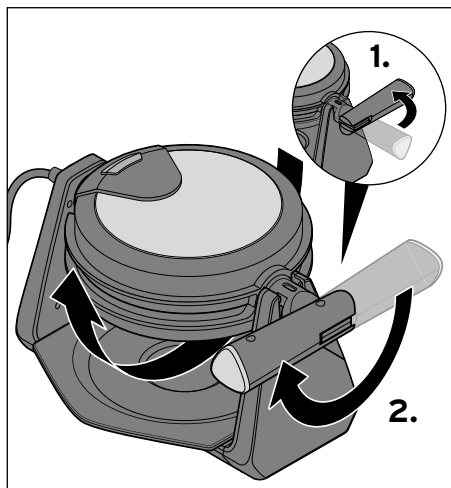

8. Vaflovač otočte o 180° v smere hodinových ručičiek (dá sa len v jednom smere). Najjednoduchšie sa vaflovač otáča, keď je rukoväť zaklopená.
9. Keď sa znovu zapne zelená kontrolka, vaflovač otočte späť (proti smeru hodinových ručičiek).
10. Rukoväť znovu vyklopte a otvorte vaflovač. Ak vafle nie sú dostatočne upečené príp. hnedé, nechajte ich ešte chvíľu ďalej piecť. Rešpektujte aj odsek „Tipy a pokyny“. Regulátor teploty prípadne otočte na vyššie nastavenie.

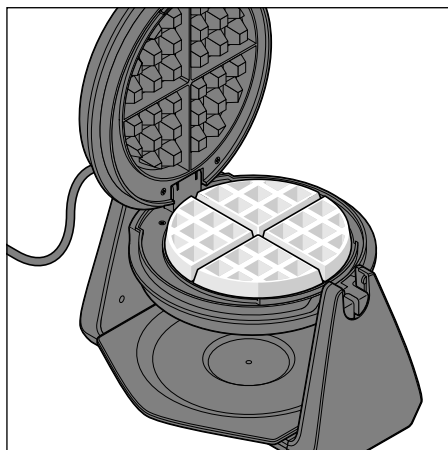

11. Akonáhle dosiahnu vafle požadovaný stupeň upečenia, vyberte ich. Použite na to drevený alebo plastový príbor, aby ste nepoškodili neprílnavú vrstvu.
 - ▷ Vaflovač po vybratí hotovej vafle vždy ihneď zatvorte, aby neunikala teplota.
 - ▷ Keď chcete upiecť ďalšiu vafľu, počkajte, kým znovu zasvieti zelená kontrolka, až potom otvorte vaflovač a naplňte cesto.
- Ak si už neželáte pokračovať v pečení vaflí:
1. Regulátor teploty otočte na **MIN** a otvorte prístroj.
 2. Vytiahnite sieťovú zástrčku zo zásuvky.
 3. Nechajte prístroj úplne vychladnúť.
 4. Vyčistite prístroj (pozri kapitolu „Čistenie“).

Tipy a pokyny

- Prístroj sa úplne rozohreje po cca 3 - 5 minútach po zastrčení do sieťovej zástrčky. Priamo po rozohriatí prístroja trvá upečenie vaflí cca 3 - 5 minút.
Po viacerých opakovaníach pečenia možno vafle vybrať trošku skôr.
- Ak by boli vafle nedopečené alebo pripečené, zmeňte regulátorom teploty výšku teploty alebo nechajte vafle pri nasledujúcom pečení piecť dlhšie alebo kratšie. Dlhšie ich nechajte piecť aj pri nedostatočnom prepečení.
- Na želaný stupeň upečenia pridete po niekoľkých pečeníach. Vždy to závisí aj od druhu a hustoty cesta. Čím cesto obsahuje viac cukru, tým viac hnedé budú vafle.
- Ak máte problém s vyberaním vaflí, pri ďalšom pečení formu trochu (viac) vymastite.
- Pri príprave cesta na vafle pridľho nemiešajte, mohlo by byť potom tuhé.
- Správne množstvo cesta závisí aj od receptu. Odporúčame použitie odmerky, aby ste mohli optimálne množstvo cesta - raz odmerané - zopakovať aj na ďalšie vafle.
- Aby hotové vafle zostali až po servírovanie pekne chrumkavé, položte ich na odparenie na kuchynskú mriežku.
Na zachovanie teploty vaflí môžete mriežku s vafľami vložiť do rúry na pečenie predhriatej na 100 °C.
- Už vychladnuté a zmäknuté vafle môžete vo vaflovači znova opiecť. Nastavte na to najnižšiu teplotu. Keď sa zelená kontrolka vypne, umiestnite vafľu vhodne do rastra. Veko zatvorte a vafľu pečte cca 1 - 2 minúty. Dbajte na to, aby sa nepripekla.
- Zvyšné vafle môžete aj zamraziť. Vafle nechajte na mriežke úplne vychladnúť. Na zamrazenie vafle vložte do plastového vrečka alebo do vhodnej dózy. Pritom ich oddelíte od seba pergamenovým papierom. Zamrazené vafle môžete zohriať v rúre na pečenie alebo v hriankovači s rozmrazovacím programom. Nepoužívajte na to vaflovač.

Základný recept na vafle

Prísady na cca 18 vaflí

250 g	margarínu alebo masla
200 g	cukru
2 balíčky	vanilkového cukru
5	vajíčok
500 g	múky
2 ČL	kypriaceho prášku
350 ml	mlieka

Variant:

100 g múky nahradte ovsenými vločkami alebo celozrnnou múkou.

1. Maslo alebo margarín vymiešajte do penista.
2. Primiešajte cukor, vanilkový cukor, mlieko a vajíčka.
3. Primiešajte múku a kypriaci prášok do pečiva.
4. Všetko vymiešajte cca 2 až 3 minúty ručným mixérom na najvyššom stupni.

Doba pečenia pri základnom recepte trvá približne 6 až 7 minút.



V odbornej literatúre a na internete nájdete ďalšie chutné recepty, podnety na zdobenie atď.

Čistenie a uschovanie



NEBEZPEČENSTVO -

Nebezpečenstvo ohrozenia života v dôsledku zásahu elektrickým prúdom

- Pred čistením prístroja vyťahnite sieťovú zástrčku zo zásuvky.
- Nikdy neponárajte prístroj, sieťový kábel a sieťovú zástrčku do vody, pretože hrozí nebezpečenstvo zásahu elektrickým prúdom. Prístroj chráňte aj pred kvapkajúcou a striekajúcou vodou.



VAROVANIE

pred popáleninami

- Pred čistením, prenášaním alebo odložením nechajte prístroj najprv vychladnúť. Dbajte na to, aby sa počas ochladzovania nik nedotkol horúcich častí prístroja.

POZOR - Vecné škody

- Na čistenie nepoužívajte v žiadnom prípade abrazívne čistiace prostriedky, čističe rúr na pečenie alebo pomôcky, ktoré by mohli poškríabať výrobok. Mohlo by dôjsť k poškodeniu nepriľnavej ochrannej vrstvy.

Čistenie

1. Sieťovú zástrčku vyťahnite zo zásuvky a prístroj nechajte vychladnúť, aby plochy na pečenie boli ešte trochu teplé, ale už nie horúce.
 2. Drevenou alebo plastovou stierkou odstráňte prípadné zvyšky cesta z plôch na pečenie a utrite ich vlhkou handrou.
 3. Následne nechajte plochy na pečenie úplne vychladnúť.
 4. Poutierajte plochy na pečenie, ako aj vonkajšie teleso jemne navlhčenou handričkou. Po vyčistení ich dôkladne utrite suchou utierkou.
- ▷ Pripečené zvyšky cesta najlepšie odstránite, keď ich pokvapkáte trochu jedlého oleja a necháte ich cca 5 minút zmäknúť. Potom ich utrite kuchynským papierom a pod.

Uschovanie

- ▷ Prístroj uschovajte na suchom mieste chránenom pred vlhkosťou a vysokými teplotami.
- ▷ Prístroj uschovávajúce podľa možnosti v originálnom obale na ochranu pred poškodením.
- ▷ Na úsporné uschovanie môžete rukoväť zaklopiť.

Poruchy / pomoc

Nefunkčnosť.	<ul style="list-style-type: none">• Zapojili ste zástrčku do zásuvky?
Vafle sú príliš svetlé, resp. ešte nedopečené.	<ul style="list-style-type: none">• Nechajte ich piecť trochu dlhšie.• Nie je cesto príliš riedke? Pridajte trochu múky.• Zohľadnili ste údaje v recepte?
Vafle sú príliš svetlé, ale už prepečené.	<ul style="list-style-type: none">• Pri ďalšom pečení zvýšte nastavenie teploty.
Vafle sú príliš tmavé, ale ešte nedopečené.	<ul style="list-style-type: none">• Pri ďalšom pečení znížte nastavenie teploty.
Vafle sú príliš tmavé, ale už prepečené.	<ul style="list-style-type: none">• Pri ďalšom pečení ich nechajte piecť o niečo kratšie.
Vafle sa lepia na plochy na pečenie.	<ul style="list-style-type: none">• Pri ďalšom pečení trochu (viacej) vymastite plochy na pečenie.
Pri pečení uniká príliš veľa pary.	<ul style="list-style-type: none">• Nie je cesto príliš riedke? Pridajte trochu múky.• Naliali ste príliš veľa cesta? Pri ďalšom pečení použite menej cesta.
Prístroj sa vypne, hoci zástrčka je ešte zasunutá v zásuvke.	<ul style="list-style-type: none">• Nie je prístroj prehriaty? Zareagovala tepelná poistka a prístroj sa vypne. V žiadnom prípade už prístroj nepoužívajte! Obráťte sa na predajné miesto.

Likvidácia

Výrobok a jeho obal boli vyrobené z hodnotných materiálov, ktoré sa dajú recyklovať. Tým sa redukuje množstvo odpadu a šetrí životné prostredie.

Likvidujte **obal** podľa pravidiel separovaného zberu. Využite na to miestne možnosti na zber papiera, lepenky a ľahkých obalov.



Prístroje, ktoré sú označené týmto symbolom sa nesmú likvidovať spolu s domovým odpadom!

Máte zákonnú povinnosť likvidovať staré prístroje oddelene od domového odpadu. Informácie o zberných dvoroch, ktoré odoberajú staré prístroje bezplatne, vám poskytne obecná alebo mestská správa.

Záruka

Záruku poskytujeme na obdobie **3 rokov** od dátumu kúpy.

Náš výrobok bol vyrobený pomocou najnovších technologických postupov a podrobený prísnej kontrole kvality. Zaručujeme bezchybnú akosť tohto výrobku.

Ak by sa napriek očakávaniam vyskytol počas záručnej doby nedostatok, výrobok reklamujte cez distribútora, u ktorého ste ho zakúpili (filiálka či internetový obchod). Naši tamojší kolegovia vám radi pomôžu a dohodnú s vami ďalšie kroky.

Záruka sa nevzťahuje na škody spôsobené nesprávnym používaním výrobku, na diely podliehajúce rýchlemu opotrebeniu ani na spotrebný materiál.

V prípade otázok si pripravte doklad o kúpe a číslo výrobku.

Táto záruka neobmedzuje práva na záruku vyplývajúce zo zákona.

Číslo výrobku: 371 029