

Prenosný CD prehrávač



Obsah

Vážení zákazníci!

Vypočujte si na cestách na svojom novom prenosnom CD prehrávači svoje staré obľúbené CD alebo aktuálne audioknihy vo formáte MP3 – aj pri behu vďaka funkcii Anti-Schock na kompenzovanie ľahkých otrasov.

CD prehrávač sa prevádzkuje pomocou batérií alebo sieťového adaptéra (nie je súčasťou balenia).

Želáme vám veľa zábavy s týmto výrobkom.

- 3 Bezpečnostné upozornenia**
- 6 Likvidácia**
- 7 Prehľad (obsah balenia)**
- 9 Uvedenie do prevádzky**
 - 9 Prevádzka na batérie
 - 9 Prevádzka na sieťový adaptér
 - 10 Pripojenie slúchadiel
- 10 Vloženie CD**
- 10 Počúvanie CD média**
 - 10 Regulácia hlasitosti
 - 11 Prehrávanie CD médií
 - 12 Vyhľadanie skladby alebo pasáže
 - 12 Opakovanie a náhodné prehrávanie
 - 13 Naprogramovanie poradia skladieb
 - 14 Funkcia Auto Resume
 - 14 Zablokovanie tlačidiel
- 14 Funkcia Anti-Schock (ESP)**
- 14 Ošetrovanie**
- 15 Poruchy/pomoc**
- 16 Technické údaje**

Bezpečnostné upozornenia

Výrobok je vybavený bezpečnostnými prvkami. Napriek tomu si pozorne prečítajte bezpečnostné upozornenia a výrobok používajte iba podľa opisu v tomto návode, aby nedopatrením nedošlo k poraneniám alebo škodám.

Uchovajte si tento návod na neskoršie použitie. Ak výrobok postúpíte inej osobe, musíte jej odovzdať aj tento návod.

Účel použitia

- Výrobok je určený na prehrávanie CD.
- Výrobok je určený na súkromné použitie a nie je vhodný na komerčné účely.
- Výrobok používajte iba pri miernych klimatických podmienkach.

NEBEZPEČENSTVO pre deti a osoby s obmedzenou schopnosťou obsluhovať elektrické prístroje

- Deti nedokážu rozpoznať nebezpečenstvo, ktoré môže hroziť pri neprimeranom zaobchádzaní s elektrickými prístrojmi. Výrobok preto uchováajte mimo dosahu detí.

- Zabráňte prístupu detí k obalovému materiálu. Okrem iného hrozí nebezpečenstvo udusenía!

NEBEZPEČENSTVO zásahu elektrickým prúdom pri napájaní zo sieťového adaptéra:

- Výrobok pripájajte do elektrickej siete pomocou vhodného USB kábla a sieťového adaptéra iba v suchých interiéroch.
- Výrobok zapojte iba do zásuvky inštalovanej podľa predpisov, ktorej sieťové napätie sa zhoduje s technickými údajmi sieťového adaptéra.
- Neponárajte výrobok do vody ani iných kvapalín, pretože inak hrozí nebezpečenstvo zásahu elektrickým prúdom. Chráňte ho aj pred kvapkajúcou a striekajúcou vodou.
- Do bezprostredného okolia prístroja a na prístroj nestavajte žiadne nádoby naplnené kvapalinami, ako napr. vázy. Táto nádoba by sa mohla prevrátiť a kvapalina by narušila elektrickú bezpečnosť.

- V žiadnom prípade nerozoberajte teleso, resp. neodstraňujte jeho časti. Vo vnútri telesa sa nachádzajú diely pod napätím a kontakt s nimi môže zapríčiniť zásah elektrickým prúdom. Nestrkajte do otvorov prístroja žiadne predmety. Mohli by ste sa dotknúť dielov pod napätím.
- Nestavajte na prístroj a do jeho blízkosti žiadne otvorené ohne, ktoré môžu byť zdrojom požiaru, ako napr. horiace sviečky.
- Neumiestňujte prístroj do uzatvorených skriň alebo regálov bez dostatočného vetrania. Nezakrývajte vetracie štrbiny novinami, obrusmi, záclonami atď., pretože by mohli obmedziť vetranie. Prístroj musí mať zo všetkých strán voľný priestor min. 5 cm.
- Sieťový adaptér vyťahnite zo zásuvky pri poruchách počas prevádzky, po použití, pri búrke a pred čistením prístroja. Pritom ťahajte vždy za sieťový adaptér, nie za prípojný kábel.
- Zásuvka musí byť dobre dostupná, aby sa sieťový adaptér dal v prípade potreby rýchlo vytrhnúť. Prípojný kábel umiestnite tak, aby ste sa oň nepokýnali.

- Prípojný kábel sa nesmie ohýbať ani pritláčať. Vylúčte kontakt prípojného kábla s horúcimi povrchmi a ostrými hranami.
- Neuvádzajte prístroj do prevádzky, keď vykazuje viditeľné poškodenia, alebo po páde prístroja.
- Na výrobku nevykonávajte žiadne zmeny. Opravy prístroja zverte len špecializovanej opravovni.

Pri batériovom napájaní:

- Prehltutie batérií môže byť životunebezpečné. Pri prehltnutí batérie môže v priebehu 2 hodín dôjsť k vážnemu vnútornému poleptaniu a usmrteniu. Nielen nové, ale aj vybité batérie a výrobok preto uschovávajte mimo dosahu detí. Pri podozrení na prehltutie batérie alebo na iný spôsob jej prieniku do tela okamžite priivolajte lekársku pomoc.
- Ak dôjde k vytečeniu batérie, zabráňte kontaktu s pokožkou, očami a sliznicami. Postihnuté miesta prípadne opláchnite vodou a okamžite vyhľadajte lekára.
- Nenabíjateľné batérie sa nesmú nabíjať. Mohli by pri tom vybuchnúť.

- Batérie sa nesmú rozoberať, hádzať do ohňa alebo skratovať.
- Chráňte batérie pred nadmerným teplom. Vyberte batérie z výrobku po ich vybití alebo pred dlhším nepoužívaním výrobku. Zabráňte tak škodám, ktoré môžu nastať pri vytečení.
- Vždy vymieňajte všetky batérie. Nikdy nekombinujte batérie a akumulátory. Nekombinujte staré a nové batérie, rôzne typy a značky batérií alebo batérie s rôznou kapacitou.
- Pred vložení vyčistite v prípade potreby kontakty batérie a prístroja. Nebezpečenstvo prehriatia!
- Pri vkladaní batérií dbajte na správnu polaritu (+/-).

NEBEZPEČENSTVO vyplývajúce z hlasnej hudby



Pred nasadením slúchadiel stlmte hlasitosť! Pri príliš dlhom alebo príliš náhlo vystavení vysokej hlasitosti môže dôjsť k poškodeniu vášho sluchu.

- Nepoužívajte výrobok, keď ste aktívnym účastníkom cestnej premávky. Je to zakázané, pretože pritom ohrozujete seba a ostatných účastníkov cestnej premávky.

VAROVANIE pred poraneniami očí

- Zabudovaný laserový lúč môže poškodiť zrak pri priamom pohľade doň. Nepokúšajte sa preto rozoberať teleso prístroja. Nestrkať žiadne predmety do otvorov prístroja, pretože pri otvorenej priehradke na CD by mohlo dôjsť k aktivovaniu laserového lúča.

POZOR – Vecné škody

- Chráňte prístroj pred nárazmi, pádom, prachom, vlhkosťou, priamym slnečným žiarením a extrémnymi teplotami.
- Po prenesení prístroja zo studeného do teplého prostredia sa v prístroji môže kondenzovať vlhkosť. Nechajte preto prístroj niekoľko hodín vypnutý.
- Nedotýkajte sa šošovky v priehradke na CD a nepokúšajte sa ju čistiť. Mohli by ste poškodiť šošovku a prístroj by nefungoval správne.

- Na čistenie nepoužívajte abrazívne alebo žieravé čistiace prostriedky, resp. tvrdé kefy atď.

Upozornenia na prístroji

- Laserový výrobok triedy 1.
- Na spodnej strane prístroja nájdete výrobný štítok.

Likvidácia

Likvidujte **obal** podľa pravidiel separovaného zberu. Využite na to miestne možnosti na zber papiera, lepenky a ľahkých obalov.



Prístroje, ktoré sú označené týmto symbolom, sa nesmú likvidovať spolu s domovým odpadom!

■ Máte zákonnú povinnosť likvidovať staré prístroje oddelene od domového odpadu. Elektrické prístroje obsahujú nebezpečné látky. Tieto môžu byť pri nesprávnom skladovaní a likvidácii škodlivé pre životné prostredie a zdravie. Informácie o zberných dvoroch, ktoré odoberajú staré prístroje bezplatne, vám poskytne vaša obecná alebo mestská správa.



Batérie a akumulátory nepatria do domového odpadu!

Máte zákonnú povinnosť odovzdať vybité batérie a akumulátory v zbernom dvore vašej obecnej alebo mestskej správy alebo v špecializovanej predajni, ktorá predáva batérie.

Prehľad (obsah balenia)

CD prehrávač

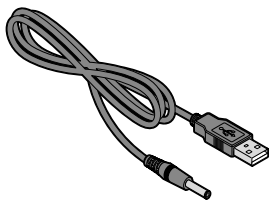
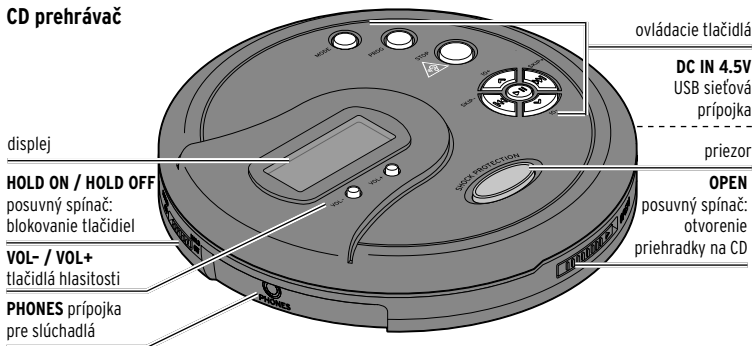

USB sieťový adaptér

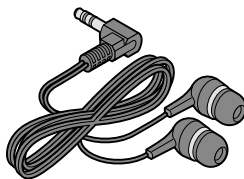

slúchadlá do uší

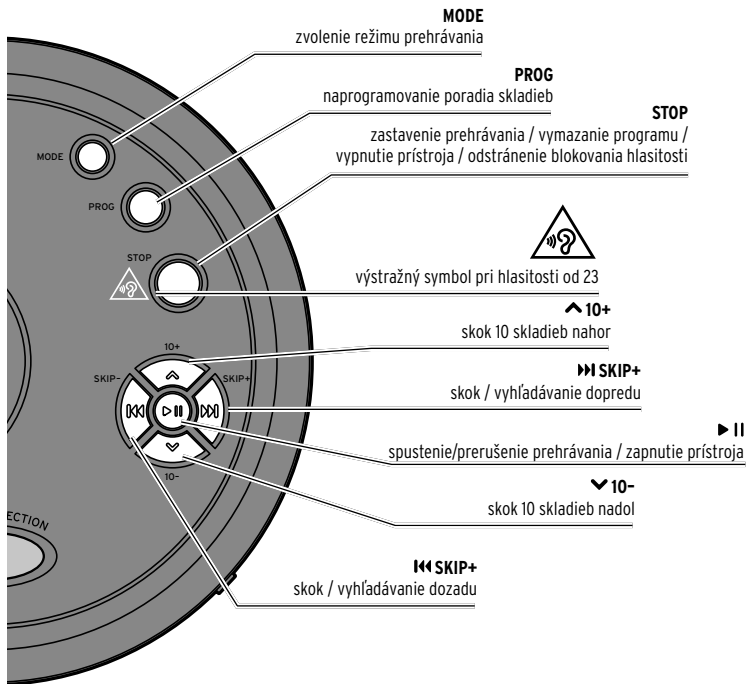

Uvedenie do prevádzky

CD prehrávač môžete prevádzkovať s batériami alebo sieťovým adaptérom.

Prevádzka na batérie

Potrebuje 2 batérie LR6/AA/1,5 V (v obsahu balenia).

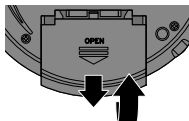

1. Odsuňte kryt priehradky na batérie trochu von a vyklopte ho.

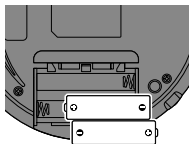

2. Vložte obe batérie podľa obrázka v priehradke na batérie. Dbajte na správnu polaritu (+/-).

3. Zatvorte kryt priehradky na batérie.

Výdrž batérií pri strednom nastavení hlasitosti: cca 5 - 6 hodín.

Ak sú batérie takmer vybité, zobrazí sa na displeji symbol batérie.

Prevádzka na sieťový adaptér



NEBEZPEČENSTVO - Nebezpečenstvo ohrozenia života v dôsledku zásahu elektrickým prúdom

- Výrobok zapojte iba do zásuvky inštalovanej podľa predpisov, ktorej sieťové napätie sa zhoduje s technickými údajmi sieťového adaptéra.
- Zásuvka musí byť dobre dostupná, aby sa sieťový adaptér dal v prípade potreby rýchlo vytiahnuť.

Potrebuje USB sieťový adaptér (nie je súčasťou dodávky) a priložený USB kábel. Potrebné technické údaje sú uvedené v kapitole „Technické údaje“.



2. Zapojte sieťový adaptér do vhodnej zásuvky.



Ak pri vložených batériách pripojíte sieťový adaptér, prepne sa prístroj automaticky na sieťový prevádzku.

Pripojenie slúchadiel

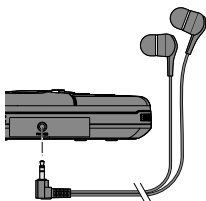

- ▷ Zapojte pripalené slúchadlá do prípojky na slúchadlá **PHONES**.

Vloženie CD

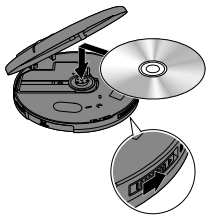

1. Posuňte posuvný spínač **OPEN** na strane prístroja v smere šípky. Veko priehradky na CD vyskočí.

- ▷ Odstráňte vložený kartón.

2. Vložte CD popísanou stranou nahor. Opatrne zatlačajte CD cez zaistovacie kolíky na trň, aby sa CD pevne zaistilo.
 3. Zatlačte kryt priehradky na CD.
- ▷ Pri vyberaní CD zatlačte na trň a opatrne nadvihnite CD - musíte prekonať odpor zaistovacích kolíkov.

Počúvanie CD média

Regulácia hlasitosti

Hlasitosť môžete nastaviť medzi **0** a **31**. Pri zapnutí je vždy prednastavená hodnota **21**.

- ▷ Na zníženie hlasitosti stláčajte opakovane **VOL-**, resp. podržte stlačené tlačidlo, kým sa na displeji nezobrazí číslo pod **10**.
- ▷ Na zvýšenie hlasitosti stláčajte opakovane **VOL+**, resp. podržte stlačené tlačidlo.



Od hlasitosti **23** zabliká  6x na displeji a potom svieti trvalo. Výstražný symbol varuje pred tým, že dlhšie počúvanie od tejto

hlasitosti môže spôsobiť poškodenie sluchu.

Tlačidlo hlasitosti VOL+ je zablokované.

- ▷ Ak chcete napriek tomu zvýšiť hlasitosť, stlačte - kým bliká výstražný symbol na displeji - tlačidlo **STOP** a následne **VOL+**.



Kvôli bezpečnosti sa hlasitosť automaticky zníži na **21**, ak prístroj medzitým vypnete, otvoríte priehradku na CD alebo po 20 hodinách používania pri hlasitosti nad **22**.

Prehrávanie CD médií

- ▷ Na zapnutie prístroja a súčasne spustenie prehrávania stlačte ► **II**.
Na displeji sa po niekoľkých sekundách zobrazí počet skladieb a celkový čas prehrávania CD. Zakrátko sa spustí prehrávanie prvej skladby; na displeji sa zobrazí číslo skladby a čas, ktorý sa z nej už prehral.
- ▷ Na prerušenie prehrávania znova stlačte ► **II**.
Na displeji bliká čas, ktorý sa už prehral.

- ▷ Na pokračovanie prehrávania od rovnakého miesta znova stlačte tlačidlo ► **II**.

- ▷ Na zastavenie prehrávania stlačte krátko tlačidlo **STOP**.

Na displeji sa znova zobrazí počet skladieb a celkový čas prehrávania.

- ▷ Na vypnutie prístroja podržte stlačené tlačidlo **STOP**, kým displej nezhasne.

Pri zastavenom prehrávaní alebo po prehraní CD sa prístroj po cca 5 minútach automaticky vypne.

Pozor: Neotvárajte veko priehradky na CD počas prehrávania.

Ak otvoríte veko priehradky na CD pri zapnutom prístroji, zobrazí sa na displeji **OPEN**.

Vyhľadanie skladby alebo pasáže

Pomocou **⏮** a **⏭** môžete cielene zvoliť skladbu. Môžete tak urobiť počas prehrávania, ako aj pri prerušenom alebo zastavenom prehrávaní.

1. Opakovane stláčajte krátko tlačidlo **⏮**, resp. **⏭**, kým sa na displeji nezobrazí požadované číslo skladby.
 2. Stlačte príp. **▶ II**, aby ste spustili prehrávanie.
- ▷ Ak počas prehrávania stlačíte 1x tlačidlo **⏮**, prístroj sa najprv vráti na začiatok skladby. Stlačte druhýkrát na prechod na predchádzajúcu skladbu.

Pomocou **⏮** a **⏭** môžete vyhľadať aj určitú pasáž v rámci skladby.

- ▷ Počas prehrávania podržte tlačidlo **⏮**, resp. **⏭** stlačené dlhšie.
- Budete počuť skreslené, rýchle prehrávanie a takto môžete cielene vyhľadať konkrétnu pasáž.

Opakovanie a náhodné prehrávanie

1. Stlačte príp. **▶ II**, aby ste spustili prehrávanie.
2. Počas prehrávania stlačte **MODE** ...
 - ... 1x na opakovanie aktuálnej skladby v nekonečnej slučke.
Na displeji sa zobrazí .
 - ... 2x na prehrávanie celého albumu v nekonečnej slučke.
Na displeji sa zobrazí nápis **ALL**.
Tlačidlá **⏮**, resp. **⏭** umožňujú bežné prechádzanie medzi skladbami.
 - ... 3x na spustenie funkcie Intro.
Na displeji sa zobrazí **INTRO**.
Každá skladba na CD, resp. v aktuálnom albume sa prehrá postupne počas cca 10 sekúnd.
▷ Stlačte pri želanej skladbe 2x **MODE**, aby ste sa vrátili do bežného prehrávania.
 - ... 4x, aby ste prehrávali skladby v náhodnom poradí.
Na displeji sa zobrazí **RAND**.

Pomocou **⏮**, resp. **⏭** môžete ako zvyčajne prechádzať medzi jednotlivými skladbami.

... 5x na návrat do normálneho prehrávania.

MP3: Po **⏪** sa zobrazí dodatočne **DIR**, aby ste opakovali adresár/album v nekonečnej slučke.

Prehrávanie v zvolenom režime sa spustí po krátkom oneskorení.

Naprogramovanie poradia skladieb

Naprogramovať môžete až 20 skladieb.

▷ Prístroj musí byť zapnutý a prehrávanie zastavené: Stlačte príp. tlačidlo **STOP**.

1. Stlačte tlačidlo **PROG**.

Na displeji bliká **PROG** (nad zobrazením času) a zobrazí sa číslo skladby **01**, pamäťové miesto **PO1**.

2. Opakovane stláčajte krátko tlačidlo **⏮**, resp. **⏭**, kým sa nezobrazí číslo želanej skladby.

3. Na potvrdenie výberu stlačte **PROG**.

4. Opakujte kroky 3. a 4., kým nenaprogramujete všetky želané skladby.

5. Na spustenie prehrávania programu stlačte **▶ II**.

PROG bliká (vedľa zobrazenia času) a prehrávanie sa spustí po cca 2 sekundách s prvou naprogramovanou skladbou.

▷ Tlačidlá **⏮**, resp. **⏭** umožňujú bežné prechádzanie medzi skladbami dopredu a naspäť. Pomocou tlačidla **▶ II** môžete nakrátko prerušiť prehrávanie programu a pomocou **▶ II** ho znova spustiť.

▷ Hneď po stlačení **STOP** je program vymazaný a **PROG** zmizne z displeja.



Ak chcete naprogramovať viac ako 20 skladieb, zobrazí sa **FULL** na displeji - neprogramujú sa žiadne ďalšie skladby.

Funkcia Auto Resume

Ak pri prebiehajúcom prehrávaní vypnete prístroj pomocou tlačidla **STOP**, automaticky sa uloží aktuálny čas prehrávania. Prehrávanie musí na to bežať minimálne 60 sekúnd.

1. Pri vypínaní podržte **stlačené** tlačidlo **STOP**, kým displej nezhasne.
2. Na opätovné zapnutie stlačte krátko tlačidlo ► **II**. Na displeji zabliká niekoľkokrát **60 SEC**, potom sa začne prehrávanie na mieste, na ktorom ste vyplí prístroj.

 Pri stave bez prúdu (žiadne batérie, žiaden sieťový adaptér) funkcia Auto Resume nefunguje.

Zablokovanie tlačidiel

Môžete zablokovať tlačidlá, aby ste ich omylom nestlačili, napr. ak prenášate prístroj v taške.

- ▷ Na zablokovanie tlačidiel posuňte spínač na strane prístroja do polohy **HOLD ON**.

- ▷ Na odblokovanie tlačidiel posuňte spínač na strane prístroja do polohy **HOLD OFF**.



Ak pri aktívnom zablokovaní tlačidiel stlačíte ľubovoľné tlačidlo, zobrazí sa na krátko **HOLD** na displeji.

Funkcia Anti-Schock (ESP)

Funkcia Anti-Schock (ESP) umožňuje nerušené počúvanie hudby aj pri otrasoch. Ak sa aktivuje funkcia, zobrazí sa na displeji **ESP**. Pri dlhšie trvajúcich otrasoch (> 60 sekúnd) môže zvuk dočasne vypadnúť.

Ošetrovanie

- Chráňte prístroj pred prachom, veľkým teplom a pred priamym slnečným žiarením.
- Silné vibrácie by mohli prístroj poškodiť.
- V prípade potreby utrite teleso suchou handričkou.

Poruchy/pomoc

-
- | | |
|---|---|
| • Nefunkčnosť | <ul style="list-style-type: none">• Je sieťový adaptér v zásuvke?• Sú batérie vložené správne?• Nie sú batérie vybité? |
| • Žiadna reakcia na tlačidlá | <ul style="list-style-type: none">• Nie je blokovanie tlačidiel nastavené na HOLD ON?• Vykonajte reset: Nakrátko vyberte batérie; vytriahnite sieťový adaptér zo zásuvky. |
| • Zlý zvuk | <ul style="list-style-type: none">• Skontrolujte slúchadlá.• Udržiaajte prístroj v dostatočnej vzdialenosti od smartfónov a iných silných magnetov. |
| • Zobrazenie <i>DISC</i> alebo <i>Err</i> | <ul style="list-style-type: none">• Nie je CD nesprávne vložené, poškodené alebo znečistené? Nesprávny formát CD, žiadne audiosúbory/súbory MP3?• Nie je kondenzovaná voda na laseri? Počkajte určitý čas. |
| • Hudba sa neprehráva/zvuk je praskavý, skladby sa preskakujú | <ul style="list-style-type: none">• Nie je CD nesprávne vložené, poškodené alebo znečistené? Nesprávny formát CD, žiadne audiosúbory/súbory MP3?• Súbory MP3 nemajú koncovku .mp3?• Je funkcia prehrávania/programu aktívna?• Nie je prekročený max. počet súborov MP3 (600), resp. skladieb (99)? Nie sú na CD iné súbory/dátové adresáre?• Vyskúšajte CD na počítači/CD prehrávači. |
-

Technické údaje

Model:	622 175
Hmotnosť:	cca 310 g
Batérie:	2x LR6 (AA)/1,5 V
doba prehrávania:	cca 5 - 6 hodín (pri 50 % hlasitosti)
Sieťové napájanie:	DC 4,5 V 1000 mA USB
Príkonnosť:	3 W
Prehrávané formáty:	audio CD, CDR/CDRW, MP3/WMA CD
Anti-Schock:	audio CD: do 60 sekúnd MP3 CD: do 100 sekúnd
Teplota prostredia:	+10 až +40 °C
Výrobca:	Lenco Benelux BV, Thermiekstraat 1a, 6361 HB Nuth, The Netherlands (Holandsko)



Číslo výrobku: 622 175
