

Tchibo

Multifunkčný parný čistič

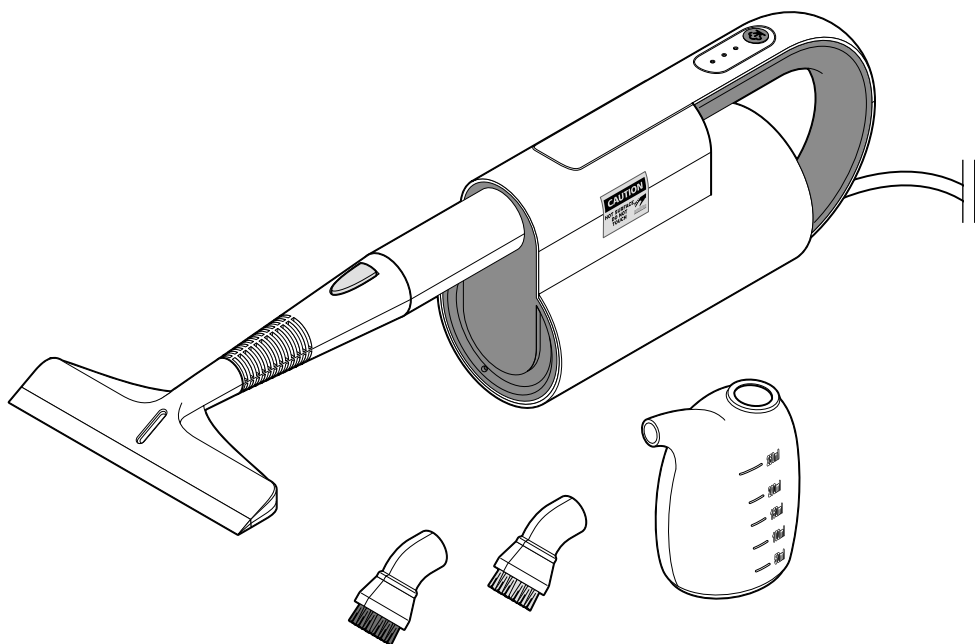

sk Návod na použitie a záruka

Tchibo GmbH D-22290 Hamburg · 119206FV01X00XII · 2021-09

Vážení zákazníci!

Váš nový parný čistič vám ponúka rozmanité možnosti použitia.

Dokáže napríklad:

- vyčistiť obkladačky, zrkadlá a okenné tabule,
- odstraňovať odolné škvryny, napr. z kachličkových škár alebo kúpeľňových armatúr,
- vyčistiť robustné povrchy, napr. grily, terasové dlaždice a mnoho ďalších...

Prístroj sa jednoducho používa a ľahko prenáša. Rôznymi násadkami rýchlo a ľahko prispôbite prístroj konkrétnemu účelu použitia.

Pretože para dosahuje teplotu až 95 °C, dokáže zneškodniť baktérie a mikróby.

Pred uvedením prístroja do prevádzky si prečítajte celý návod na používanie. Informácie, ktoré obsahuje, vám umožnia bezpečnú manipuláciu a súčasne sa dozviete o rozmanitých možnostiach použitia vášho nového, užitočného pomocníka.

Želáme vám veľa radosti s vaším novým parným čističom.

Váš tím Tchibo



www.tchibo.sk/navody

Obsah

4	K tomuto návodu	10	Čistenie, údržba a uschovanie prístroja
5	Bezpečnostné upozornenia	10	Vypláchnutie zvyškov vodného kameňa
7	Prehľad (obsah balenia)	10	Čistenie prístroja
8	Používanie	10	Uschovanie prístroja
8	Vybalenie	10	Poruchy/pomoc
8	Naplnenie nádržky na vodu pred použitím	11	Technické údaje
8	Upevnenie dýzy a násadcov	11	Likvidácia
8	Pripojenie a zapnutie prístroja	12	Záruka
9	Zapnutie, vypnutie a regulovanie pary	12	Zákaznícky servis
9	Vypnutie prístroja	12	Servis a oprava
9	Plnenie nádržky na vodu počas používania		
9	Výmena nastavcov počas používania		
9	Po použití		

K tomuto návodu

Výrobok je vybavený bezpečnostnými prvkami. Napriek tomu si pozorne prečítajte bezpečnostné upozornenia a výrobok používajte iba podľa opisu v tomto návode, aby nedopatrením nedošlo k poraneniám alebo škodám.

Uschovajte si tento návod na neskoršie použitie.

Ak výrobok postúpíte inej osobe, musíte jej odovzdať aj tento návod.

Symbody v tomto návode:



Tento symbol varuje pred nebezpečenstvom poranenia.



VAROVANIE: Nebezpečenstvo obarenia!



Tento symbol varuje pred nebezpečenstvom poranenia v dôsledku zásahu elektrickým prúdom.

Signálne slovo **NEBEZPEČENSTVO** varuje pred možnými ťažkými poraneniami a ohrozením života.

Signálne slovo **VAROVANIE** varuje pred poraneniami a závažnými vecnými škodami.

Signálne slovo **POZOR** varuje pred ľahkými poraneniami alebo poškodeniami.



Takto sú označené doplňujúce informácie.

Bezpečnostné upozornenia

Účel použitia

Parný čistič môžete použiť napr. na čistenie zrkadiel, okenných tabúl, škárovacej hmoty, kúpeľňových armatúr, terasových dlaždíc, grilov, a pod.

Nie je vhodný na čistenie textílií.

Nikdy pritom nesmerujte prúd pary na osoby, zvieratá alebo rastliny a na citlivé predmety!

Výrobok je určený na súkromné použitie a nie je vhodný na komerčné účely.

Výrobok používajte iba pri miernych klimatických podmienkach.

NEBEZPEČENSTVO pre deti a osoby s obmedzenou schopnosťou obsluhovať prístroje

- Tento prístroj nesmú používať deti. Deti sa s prístrojom nesmú hrať.
- Osoby s obmedzenými fyzickými, zmyslovými alebo duševnými schopnosťami, resp. s nedostatkom skúseností a znalostí smú používať tento prístroj len pod dozorom alebo po poučení o jeho bezpečnom používaní, ak pochopili nebezpečenstvá, ktoré z toho vyplývajú.
- Držte prístroj mimo dosahu detí, keď ho použivate a keď ho necháivate po použití vychladnúť.
- Zabráňte prístupu detí k obalovému materiálu. Okrem iného hrozí nebezpečenstvo udusenía!
- Ak chcete prístroj zlikvidovať, odstrihnite jeho sieťový kábel. Odstráňte prípadne všetky diely, ktoré by mohli predstavovať zdroj nebezpečenstva predovšetkým pre deti hrajúce sa s prístrojom.

NEBEZPEČENSTVO zásahu elektrickým prúdom

- Nesmerujte prúd pary na elektrické prístroje (napr. chladničky, vnútrajšok rúr, spínače, svietidlá, mikrovlnné rúry atď.).
- Do nádržky parného čističa sa plní voda. Nikdy neponárajte samotný parný čistič a ani sieťovú zástrčku do vody, pretože inak hrozí nebezpečenstvo zásahu elektrickým prúdom.
- Nádržku na vodu nenapĺňajte na viac ako 250 ml. Ak sa pri plnení nádržky na vodu nedopatrením vyleje voda na prístroj, nesmie sa znovu pripojiť k sieti, kým nebude úplne suchý.
- Nedoťkajte sa výrobku vlhkými rukami a nepoužívajte ho v exteriéri alebo v priestoroch s vysokou vlhkosťou vzduchu.
- Sieťovú zástrčku vyťahnite zo zásuvky...
 - ... pri prerušení alebo po ukončení práce,
 - ... pred dolievaním vody,
 - ... pred čistením prístroja,
 - ... pri výmene nadstavcov,
 - ... pri poruchách alebo poškodení prístroja,
 - ... počas búrky.Pritom vždy ťahajte za sieťovú zástrčku, nie za sieťový kábel.
- Zásuvka musí byť dobre dostupná, aby ste v prípade potreby dokázali rýchlo vyťahnúť sieťovú zástrčku zo zásuvky.
- Sieťový kábel sa nesmie zalamovať ani pritláčať. Zabráňte jeho kontaktu s horúcimi povrchmi a ostrými hranami.
- Prístroj nikdy neprenášajte a neťahajte za sieťový kábel.
- Prístroj zapájajte len do zásuvky s ochrannými kontaktmi nainštalovanej podľa predpisov, ktorá zodpovedá údajom prístroja uvedeným v kapitole „Technické údaje“.

- Ak by bolo potrebné použitie predlžovacieho kábla, musí tento kábel zodpovedať parametrom uvedeným v kapitole „Technické údaje“. Pri kúpe predlžovacieho kábla si nechajte poradiť v špecializovanej predajni.
- Nepoužívajte prístroj pri viditeľných poškodeniach prístroja alebo sieťového kábla, alebo po páde prístroja, resp. keď z neho kvapká.
- Prístroj zapojený do napájacej siete nikdy nenechávajte bez dozoru.
- Na výrobku nevykonávajte žiadne zmeny. Neodborné opravy môžu vážne ohroziť používateľa. Opravy prístroja alebo sieťového kábla zverte len špecializovanej opravovni alebo sa obráťte na náš zákaznícky servis. Sami nesmiete vymieňať ani sieťový kábel. Smie sa vymieňať len v špecializovanej opravovni alebo prostredníctvom nášho zákazníckeho servisu.

VAROVANIE pred opareniami/popáleniami a požiarom

- Nikdy nesmerujte prúd pary na osoby, zvieratá alebo rastliny a na citlivé predmety.
- Počas používania držte prístroj vždy rovno, pretože inak môže okrem pary uniknúť aj vriaca voda.
- Pri používaní sa nikdy nedotýkajte horúcich povrchov prístroja.
- Po použití je prístroj veľmi horúci. Pred vyprázdnením nádržky na vodu, odobraním parnej dýzy a príp. použitého násadca a pred čistením a odložením prístroja ho nechajte vychladnúť.
- Horúci parný čistič neprikrývajte. Záclony, prikrývky alebo iné materiály, ktoré sú horľavé alebo sa dajú roztaviť, držte mimo dosahu horúceho parného čističa.
- Prístroj odložte až po jeho úplnom vychladnutí. Pred odložením prístroja nezabudnite vždy vyprázdniť nádržku na vodu.
- Horúci prístroj neukladajte na citlivé povrchy.

POZOR – poranenia a vecné škody

- Na naplnenie nádržky používajte výlučne vodu z vodovodu alebo destilovanú vodu. Nesmú sa pridávať žiadne čistiace prostriedky, prostriedky na odstránenie vodného kameňa, alkohol, aromatické látky alebo iné kvapaliny. Môžete poškodiť prístroj alebo ho spraviť nebezpečným. Alkohol sa napr. môže v horúčave vznietiť.
- Používajte len výlučne pribalené príslušenstvo.
- Kovovú kefu nepoužívajte na citlivých povrchoch. Vždy ju najprv vyskúšajte na nenápadnom mieste, aby ste sa uistili, že nepoškodí povrch.
- V prípade ošetrených terakotových, drevených a podobných podláh vždy najprv na nenápadnom mieste vyskúšajte, či je materiál vhodný na čistenie parou. Prípadne sa poraďte aj s výrobcom predmetu, ktorý chcete čistiť.
- Nepichajte žiadne predmety do otvorov/násadcov a pred každým použitím skontrolujte, či tieto nie sú upchaté.
- Parný čistič sa nesmie používať bez vody. Hneď ako sa voda v nádržke spotrebuje, vypnite parný čistič a vyťahnite sieťovú zástrčku.
- Prístroj nevystavujte extrémnemu slnečnému žiareniu, mrazu alebo iným poveternostným vplyvom (napr. dažďu).
- Parný čistič uschovajte na suchom, chladnom mieste. Neumiestňujte prístroj do blízkosti plynových alebo elektrických sporákov, kúrenia alebo pece.

Prehľad (obsah balenia)

parný čistič vpredu



POZOR.
Horúci povrch.
Nedotýkajte sa.

tlačidlo vypúšťania pary ☁

kontrolky množstva
pary

držadlo

sieťový
kábel

parná rúrka

odisťovacie tlačidlo

upevňovací
výčnelok

otvor na
výstup pary

parný čistič vzadu

kryt nádržky
na vodu

nasávací otvor
na vodu
so závažím

nádržka na vodu

spínač zap./vyp. ①

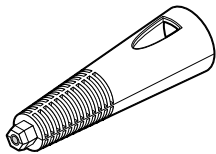

parná dýza
na ťažko dostupné
miesta a ako predĺženie
na kefy a stierač
na okná.



plastová kefka
na odstránenie odolných nečistôt,
napr. na kúpeľňové armatúry,
škáry obkladačiek, kryty kolies
atď.



kovová kefka
na odolné povrchy, napr. na silne
znečistené grily, terasové dlaž-
dice atď.

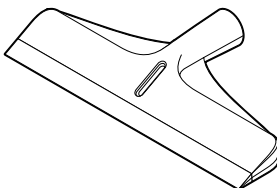

stierač na okná
na čistenie hladkých
plôch, napr. na sklá,
zrkadlá, obkladačky,
sprchové steny atď.

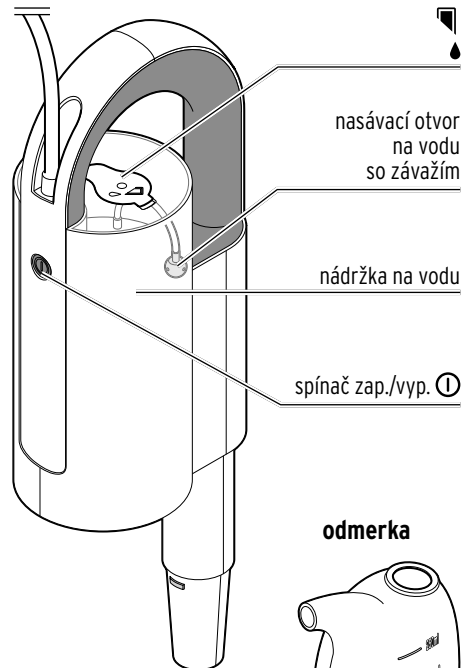

odmerka

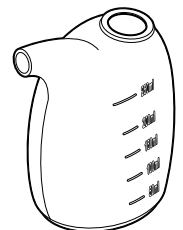

Používanie

Vybalenie



NEBEZPEČENSTVO pre deti -

Nebezpečenstvo ohrozenia života
udusením/prehltnutím

Zabráňte prístupu detí k obalovému materiálu.
Okamžite ho zlikvidujte.

1. Vyberte prístroj a príslušenstvo z obalu.
2. Skontrolujte, či sú všetky diely úplné a nepoškodené.

Naplnenie nádrčky na vodu pred použitím

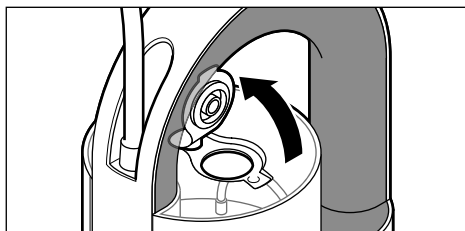

1. Vytiahnite kryt nádrčky na vodu.

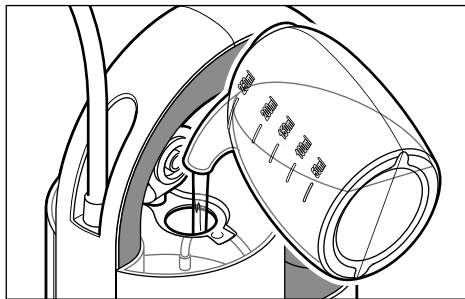

2. Odmerku naplňte maximálne po horný rysku vodou z vodovodu alebo destilovanou vodou a vodu následne nalejte do nádrčky na vodu.



3. Opatrne zatlačte kryt nádrčky na vodu späť na miesto, aby nemohlo nič vytečť.

Upevnenie dýzy a násadcov

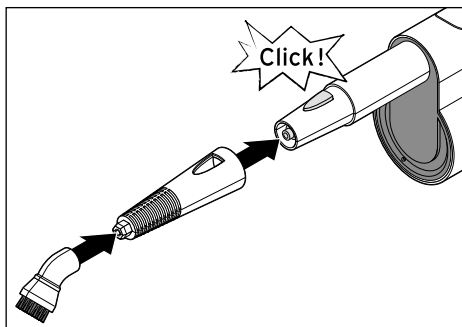

4. Parnú dýzu nasuňte na upevňovací výčnelok, pokým odistovacie tlačidlo počuteľne a citelne nezapadne.
5. Želaný násadec zasunúť na parnú dýzu až na doraz.



Parnú dýzu môžete používať aj bez násadca.

Pripojenie a zapnutie prístroja

POZOR - Vecné škody

Parný čistič sa nesmie používať bez vody.

- ▷ Zaistite naplnenie nádrčky na vodu vodou.
1. Zastrčte sieťovú zástrčku do zásuvky.
 2. Na zapnutie prístroja stlačte spínač zap./vyp. ①.

Kontrolky po sebe zasvietia a znovu zhasnú. Prístroj sa zahrieva.

Po cca 10 sekundách pulzujúco svietia dve kontrolky. Prístroj je teraz nahriaty a pripravený na prevádzku.

Zapnutie, vypnutie a regulovanie pary



NEBEZPEČENSTVO - Nebezpečenstvo ohrozenia života v dôsledku zásahu elektrickým prúdom

• Nesmerujte prúd pary na elektrické prístroje (napr. chladničky, vnútrajšok rúr, spínače, svietidlá, mikrovlnné rúry atď.).

1. Na zapnutie pary stlačte tlačidlo  a držte ho stlačené.

Prúdi stredné množstvo pary, obe kontrolky sa svietia nepretržite a je počuť zvuk čerpania.

▷ Ak chcete nastaviť množstvo pary, opakovane stlačte tlačidlo  pre veľa pary > málo pary > stredné množstvo pary > veľa pary atď.

Rozsvietí sa zodpovedajúce množstvo kontroliek.

▷ Na vypnutie pary uvoľníte tlačidlo .

Para a zvuk čerpania sa zastavia.

Dve kontrolky svietia pulzujúco.

Vypnutie prístroja

▷ Na vypnutie prístroja stlačte spínač zap./vyp. .

Kontrolky zhasnú.

Plnenie nádržky na vodu počas používania

Počas používania vždy sledujte množstvo vody v nádržke na vodu. Parný čistič sa nesmie používať bez vody, mohol by sa totiž poškodiť.

1. Vypnite prístroj.
2. Vytiahnite sieťovú zástrčku zo zásuvky.
3. Naplňte vodu podľa opisu v odseku „Naplnenie nádržky na vodu pred použitím“.
4. Zapojte sieťovú zástrčku späť do zásuvky.

Výmena nadstavcov počas používania

1. Vypnite prístroj.
2. Vytiahnite sieťovú zástrčku zo zásuvky.
3. Nechajte prístroj min. 15 minút vychladnúť.
4. Stiahnite násadec z parnej dýzy a zasuňte na ňu želaný násadec.
5. Zapojte sieťovú zástrčku späť do zásuvky.

Po použití

1. Vypnite prístroj.
2. Vytiahnite sieťovú zástrčku zo zásuvky.
3. Nechajte prístroj úplne vychladnúť.

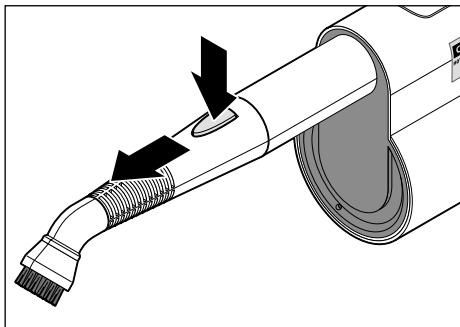

4. Stlačte odistovacie tlačidlo a vytiahnite parnú dýzu.
5. Vytiahnite násadec.
6. Nádržku na vodu úplne vyprázdňte a nechajte ju otvorenú.
7. Pred uschovaním nechajte všetky diely úplne uschnúť.

Čistenie, údržba a uschovanie prístroja



NEBEZPEČENSTVO - Nebezpečenstvo ohrozenia života v dôsledku zásahu elektrickým prúdom

Pred čistením prístroja vytiahnite zástrčku zo zásuvky.

POZOR - Vecné škody

Skôr než prístroj vyčistíte a odložíte, nechajte ho vychladnúť.

- ▷ Vytiahnite sieťovú zástrčku zo zásuvky a nechajte prístroj úplne vychladnúť.

Vypláchnutie zvyškov vodného kameňa

- ▷ Na odstránenie zvyškov vodného kameňa vypláchnite nádržku na vodu 1x mesačne vodou. Len tak zaistíte bezchybné a trvalé fungovanie prístroja.
- ▷ Vypláchnite vodou zvyšky vodného kameňa.

- ▷ Pravidelne odstraňujte vodný kameň pomocou bežne predajného prostriedku na odstraňovanie vodného kameňa. Postupujte podľa pokynov výrobcu prostriedku na odstraňovanie vodného kameňa.

Čistenie prístroja

- ▷ V prípade potreby poutierajte prístroj vlhkou handričkou.
- ▷ V prípade potreby vyčistite dýzu otvoru na výstup pary ihlou.

Uschovanie prístroja

- ▷ Parný čistič uschovajte na suchom, chladnom mieste.
- ▷ Kryt nádržky na vodu nechajte otvorený.

Poruchy/pomoc

Para sa neuvolňuje.

- Je sieťová zástrčka zastrčená v zásuvke?
- Je voda v nádržke?
- Nachádza sa nasávací otvor na vodu so závažím vo vode?
- Je otvor na výstup pary upchatý?

Nahrievanie prístroja trvá príliš dlho.

- Nie je prístroj zanesený vodným kameňom?

Z otvoru na výstup pary/násadca strieka voda.

- Je správne nastavené množstvo pary? Príp. nastavte iné množstvo pary.

Z otvoru na výstup pary/násadca kvapká voda.

- Po ochladení pary sa v rúrke na paru môže zhromažďovať kondenzovaná voda. Po zapnutí prístroja alebo po jeho krátkom nepoužívaní nasmerujte dýzu do vhodnej nádoby a na vypustenie vody nastavte najvyššie množstvo pary.

Technické údaje

Model:	623 713
Sieťové napätie:	230 V ~ 50 Hz
Výkon:	1 200 W
Tlak pary:	300 kPa (3 bary)
Zabezpečenie:	teplotný bezpečnostný spínač poistka proti prehriatiu
Odmerka:	naplnený objem po rysku = cca 250 ml
Objem nádržky na vodu:	min. cca 175 ml, max. cca 250 ml
Max. doba prevádzky bez prerušenia:	10 - 25 min.
Trieda ochrany:	I
Stupeň ochrany:	IPX4 (ochrana pred striekajúcou vodou)
Hladina hluku:	Emisie hluku prístroja vzhľadom na pracovisko sú na úrovni <70 dB(A)
Teplota prostredia:	+10 až +40 °C
Made exclusively for:	Tchibo GmbH, Überseering 18, 22297 Hamburg, Germany www.tchibo.sk



V rámci vylepšovania produktov si vyhradzuje právo na technické a optické zmeny výrobu.

Likvidácia

Výrobok a jeho obal boli vyrobené z hodnotných materiálov, ktoré sa dajú recyklovať. Tým sa znižuje množstvo odpadu a šetrí životné prostredie.

Likvidujte **obal** podľa pravidiel separovaného zberu. Využite na to miestne možnosti na zber papiera, lepenky a ľahkých obalov.



Prístroje, ktoré sú označené týmto symbolom, sa nesmú likvidovať spolu s domovým odpadom!

Máte zákonnú povinnosť likvidovať staré prístroje oddelene od domového odpadu.

Elektrické prístroje obsahujú nebezpečné látky. Tieto môžu byť pri nesprávnom skladovaní a likvidácii škodlivé pre životné prostredie a zdravie. Informácie o zberných dvoroch, ktoré odoberajú staré prístroje bezplatne, vám poskytne obecná alebo mestská správa.

Záruka

Záruku poskytujeme na obdobie

3 rokov od dátumu kúpy.

Tchibo GmbH, Überseering 18,
22297 Hamburg, Germany

V rámci záručnej doby opravíme bezplatne všetky materiálové alebo výrobné chyby. Predpokladom na poskytnutie záruky je predloženie dokladu o kúpe vystaveného spoločnosťou Tchibo alebo jedným z jej autorizovaných distribútorov. Táto záruka platí v rámci EÚ, Švajčiarska a Turecka.

Záruka sa nevzťahuje na škody spôsobené nesprávnym používaním výrobku alebo nedostatočným odstraňovaním vodného kameňa, na diely podliehajúce rýchlemu opotrebeniu a ani na spotrebný materiál. Tieto si môžete objednať prostredníctvom nášho zákazníckeho servisu. V prípade, že ide o opravu výrobku, ktorá nie je klasifikovaná ako záručná, môžete si, pokiaľ je to ešte možné, nechať opraviť výrobok v servisnom stredisku na vlastné náklady.

Táto záruka neobmedzuje **práva na záruku vyplývajúce zo zákona**.

Zákaznícky servis

 **0800 212 313**
(bezplatne)

V pondelok až piatok od 8:00 do 20:00 hod.

V sobotu od 8:00 do 16:00 hod.

E-mail: servis@tchibo.sk

Číslo výrobku: 623 713

Servis a oprava

Ak by sa napriek očakávaniam vyskytol nedostatok, obráťte sa najskôr na našich kolegov zo zákazníckeho servisu. Naši kolegovia vám radi pomôžu a dohodnú s vami ďalšie kroky.



Ak je potrebné výrobok zaslať, vyplňte prosím nasledujúce údaje:

- vašu **adresu**,
- **telefónne číslo** (cez deň) a/alebo **e-mailovú adresu**,
- **dátum kúpy** a
- podľa možnosti **presný popis chyby**.

K výrobku priložte **kópiu dokladu o kúpe**. Výrobok dobre zabaľte, aby sa pri preprave nepoškodil. Výrobok bude vyzdvihnutý spôsobom, aký bol dohodnutý so zákazníckym servisom. Len tak môžeme zabezpečiť rýchle spracovanie vašej zásielky.

Alebo výrobok odovzdajte osobne v najbližšej filiálke Tchibo.

Ak oprava nie je klasifikovaná ako záručná, informujte nás, či:

- žiadate predbežnú kalkuláciu nákladov na opravu alebo
- žiadate spätné zaslanie výrobku bez opravy (na vaše náklady) alebo
- žiadate likvidáciu výrobku (bezplatne).

Pre informácie o výrobkoch, objednávky príslušenstva alebo otázky ohľadom servisu sa prosím obráťte na náš zákaznícky servis. Pri vašich otázkach uveďte číslo výrobku.