

Akčná kamera



sk Návod na použitie

135881KEHB551XXIII • 2023-07

Milá zákazníčka, milý zákazník!

S touto akčnou kamerou zachytíte všetky vaše zážitky v ultimatívnej kvalite obrazu a môžete sa tak podeliť s vašimi priateľmi, vašou rodinou alebo celým svetom.

Je jedno, či pri outdoorových športoch, pri ponáraní až do hĺbky 30 metrov alebo počas jazdy na horskej dráhe, s praktickým a rozsiahlym montážnym príslušenstvom, v spojení s pracho- a vodotesným ochranným puzdrom, bude táto akčná kamera vašim stálym sprievodcom.

Urobte videozáznamy v rozlíšení 4K pri 30 obrázkoch za sekundu, vhodných pre kino. Využite režim časovej lupy, aby ste zaznamenali až do 120 obrázkov za sekundu alebo časozberný režim, aby ste zachytili neskutočný východ slnka. Vašej kreativite sa nekladú žiadne medze.

Pomocou jazdného režimu a detekcie pohybu akčná kamera urobí dobrý dojem aj v aute.

Vysoko kvalitný objektív so sklenenými šošovkami a 7-vrstvovým viacnásobným zušľachtením sa stará o vynikajúcu kvalitu obrazu akčnej kamery.

Prajeme vám príjemnú zábavu a veľa zdaru s vašou novou akčnou kamerou.

Obsah

3	Obsah	31	Režim prehrávania
4	Bezpečnostné pokyny	31	Prezeranie záznamov na akčnej kamere
8	Na jeden pohľad (rozsah dodávky)	31	Pripojenie
11	Indikátory displeja	31	Pripojenie na TV-prístroj
13	Montáž	31	Pripojenie na počítač
18	Pred použitím	32	Funkcie WiFi
18	Nabitie akumulátora	32	Spojenie akčnej kamery so smartfónom
20	Vloženie/vybratie pamäťovej karty	33	Použitie s aplikáciou „X Sport Pro“
20	Formátovanie pamäťovej karty	33	Inštalácia aplikácie
22	Základné funkcie	34	Porucha / Náprava
22	Zapnutie/Vypnutie	34	Reset
22	Voľba menu Jazyk	35	Likvidácia
23	Zmena prevádzkového režimu	36	Technické údaje
24	Menu Nastavenie	37	Vyhlasenie o zhode
24	Nastavenia náhľadu videa		
25	Nastavenia fotografie		
26	Nastavenia systému		
29	Režim videa		
29	Záznam videí		
30	Režim fotografie		
30	Záznam fotografií		
30	Režim Slow-Motion		
30	Záznam videa Slow-Motion		

Bezpečnostné pokyny



Prečítajte si pozorne bezpečnostné pokyny a výrobok používajte iba podľa opisu v tomto návode, aby nedošlo neúmyselne k zraneniam alebo škodám.

Tento návod uschovajte na neskoršie prečítanie. Pri postúpení výrobku treba súčasne odovzdať aj tento návod.

Účel použitia

- Výrobok je vhodný na zaznamenávanie digitálnych fotografií a videosekvencií na voľnom priestranstve, napr. pri športových aktivitách.
- Výrobok je koncipovaný na súkromné použitie a nie je vhodný na komerčné účely.



Dávajte pozor na súkromnú sféru iných!

Nebezpečenstvo pre deti

- Výrobok nie je žiadna hračka. Deti držte mimo dosahu výrobku.
- Deti držte mimo dosahu obalového materiálu a malých dielov. Okrem iného existuje tiež nebezpečenstvo udusenía!

Nebezpečenstvo v dôsledku elektriny

- Na výrobku nevykonávajte žiadne zmeny. Akčnú kameru nikdy svojvoľne neotvárajte, okrem výmeny akumulátora. Opravy na výrobku nechajte vykonávať iba odbornú dielňu, resp. zákaznícky servis. V dôsledku neodborných opráv môžu vzniknúť značné nebezpečenstvá pre používateľa.
- Ak ste akčnú kameru pripojili na nabíjanie na elektrickú sieť, zohľadnite:
 - » Na akčnú kameru alebo do jej blízkosti nedávajte žiadne nádoby naplnené vodou, ako napr. vázy na kvety. Nádoba sa môže preklopiť a tekutina môže obmedziť elektrickú bezpečnosť. Existuje nebezpečenstvo zásahu elektrickým prúdom.

- » Na nabíjanie používajte iba vhodné sieťové adaptéry.
- » Nepoužívajte žiadne chybné sieťové adaptéry a nepokúšajte sa tieto opravovať.
- Dávajte pozor na to, aby sa akčná kamera nabíjala na zásuvke, ktorá je ľahko prístupná, aby sa mohla v núdzovom prípade rýchlo odpojiť od siete.

Nebezpečenstvo v dôsledku výbuchu/požiaru/popálení

- Ak je dodaný akumulátor chybný, smie sa vymeniť iba za rovnaký alebo rovnocenný typ akumulátora.
- Do blízkosti výrobku nedávajte žiadne otvorené zdroje požiaru, ako napr. horiace sviečky. Sviečky a iné otvorené plamene sa musia vždy držať mimo dosahu výrobku, aby sa zabránilo rozširovaniu ohňa.
- Akumulátory sa nesmú rozoberať, hádzať do ohňa alebo skratovať.
- Na akumulátoroch/batériách nevykonávajte žiadne zmeny a/alebo ich nedefor-
mujte/nezohrievajte/nerozoberajte.
- Akumulátor, resp. akčná kamera sa počas nabíjania zohrievajú. Nezakrývajte ich.
- Ak by sa mala akčná kamera, prehriať, začať dymiť alebo náhle silno zapáchať, ihneď odpojte USB kábel.

Varovanie pred poranením

- Akčná kamera má iba málo obslužných funkcií. Počas vašej športovej aktivity sa koncentrujte na seba a svoje športové náradie. Nenechajte sa rozptýliť akčnou kamerou. Vykonajte všetky potrebné nastavenia vycentrovania atď., skôr ako začnete športovať, resp. na tento účel sa zastavte. Nebezpečenstvo úrazu!
- Na upevnenie akčnej kamery používajte výlučne priložené príslušenstvo. Upevnite ju tak, ako je opísané v návode, aby sa neuvoľnila a nemohla tým spôsobiť úraz.
- Akčnú kameru nepoužívajte, keď je viditeľne poškodená.

Upozornenie - vecné škody

- Akčná kamera je vodotesná a prachotesná iba v ochrannom puzdre. Neponárajte akčnú kameru bez ochranného puzdra do vody.
- Odporúčame používať akčnú kameru vždy s ochranným puzdrom. Akčnú kameru bez ochranného puzdra chráňte pred tlakom, nárazmi, pádmi, vlhkosťou, priamym slnečným žiarením a prachom, inak môže dôjsť k chybným funkciám a škodám na elektronike alebo puzdre.
- Akčnú kameru aj s ochranným puzdrom nedržte pod tečúcou vodou, napr. pod vodovodným kohútikom, pretože tu môže vzniknúť značný tlak vody.
- Akčnú kameru skladujte na suchom, chladnom, bezprašnom mieste.
- Akčnú kameru neskladujte nikdy na miestach, na ktorých je možné očakávať zvlášť intenzívny nárast teploty (napr. v aute). V opačnom prípade sa môžu poškodiť vnútorné konštrukčné diely akčnej kamery.
- Ovládacie tlačidlá akčnej kamery stláčajte opatrne, aby ste nepoškodili elektroniku.
- Pri vkladaní a vyberaní pamäťovej karty dávajte pozor na to, aby ako akčná kamera, tak aj vaše ruky a pamäťová karta boli úplne suché.
- Skôr ako akčnú kameru vyčistíte, odpojte počítač, resp. externé napájanie.
- Na čistenie nepoužívajte ostré čistiace prostriedky, lieh, riedidlo atď. Tieto prostriedky môžu poškodiť povrch telesa.
- Vyvarujte sa chladných prostredí, pretože nízke teploty skracujú životnosť akumulátora a môžu obmedziť výkon akčnej kamery.

Upozornenie - vecné škody pri použití pod vodou

- Akčnú kameru nikdy nevyberajte z ochranného puzdra mokkými rukami alebo rukami od piesku. Najprv vysušte a vyčistite aj ochranné puzdro. Pred zatvorením ochranného puzdra odstráňte z tesniaceho krúžku všetky čiastočky špiny, pretože aj najmenšie čiastočky môžu obmedziť vodotesnosť.

- Akčnú kameru používajte pod vodou výlučne s ochranným puzdrom. Vždy skontrolujte neporušenosť a čistotu tesnenia a či je ochranné puzdro správne zatvorené, skôr ako ponoríte akčnú kameru do vody. Skôr ako použijete akčnú kameru pod vodou, urobte si príp. test s papierom: Položte do ochranného puzdra veľmi tenký, savý papier - napr. pijavý papier, zatvorte ho a ponorte puzdro na nejaký čas pod vodu. Zoberte puzdro z vody, dobre ho vysušte a vyberte papier. Ak papier zostane suchý, je ochranné puzdro tesné.
- V dôsledku pádu alebo tvrdého nárazu môže byť vodotesnosť ochranného puzdra ohrozená.
- Ochranné puzdro s akčnou kamerou nepláva vo vode. Okrem iného ho zaistíte popruhom, aby sa nepotopilo.

Upozornenie - strata údajov

- Spojenie medzi akčnou kamerou a počítačom neodpájajte, keď práve čítate, píšete alebo mažete údaje. To môže viesť k strate údajov. Najprv odpojte spojenie k počítaču, skôr ako vypnete akčnú kameru alebo vyberiete pamäťovú kartu.
- Akčnú kameru a pamäťové karty držte mimo dosahu magnetov, resp. magnetických polí. Magnetizmus môže poškodiť alebo celkom vymazať uložené údaje. Navyše môže dôjsť k trvalým chybám na pamäťových médiách. Tiež poškodenia výrobku alebo opravy vykonávajte cez zákaznícky servis alebo iných môžu viesť k nezabránilným stratám údajov.



Akčnú kameru a pamäťovú kartu môžete po dlhšom nepretržitom používaní vnímať ako teplú. To je normálne a nepredstavuje to chybnú funkciu.

Na jeden pohľad (rozsah dodávky)

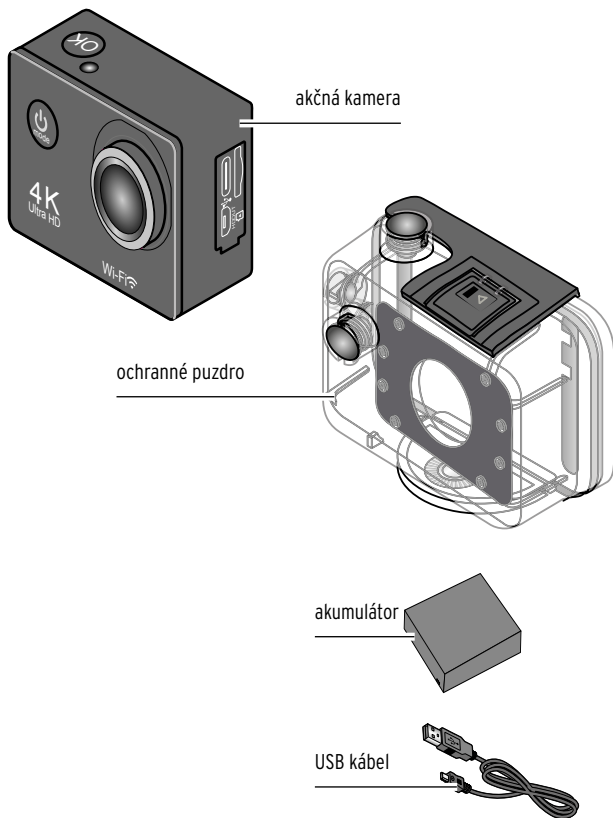

Prehľad dielov držiakov: pozri kapitolu „Montáž“

Akčná kamera

vpredú

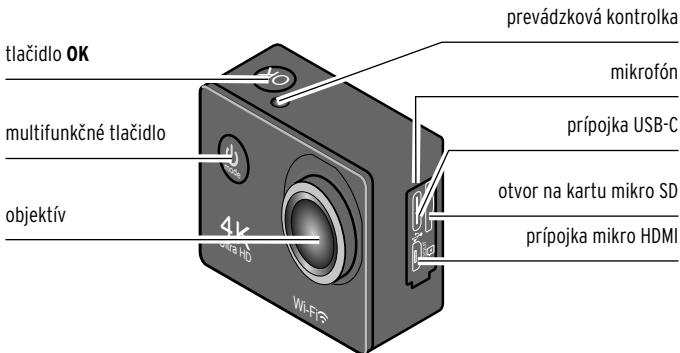

vzadu

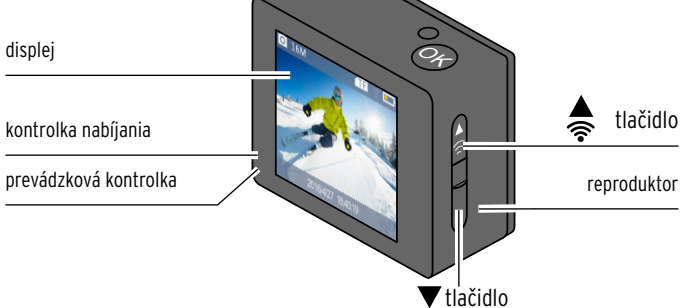

kontrolka nabíjania	- bliká počas nabíjania - svieti, hneď ako je akumulátor úplne nabitý
prevádzková kontrolka	- bliká rýchlo, keď akčná kamera pracuje (prepínanie, kopírovanie údajov, ukladanie atď.) - bliká, zatiaľ čo beží videozáznam

dole

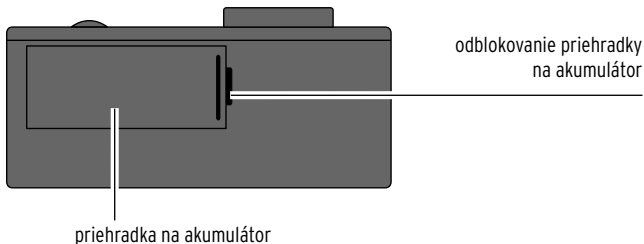

- spínač Zap/Vyp
- prepnúť prevádzkový režim
- v menu: vyvolať systémové menu
- v bode menu: zvoliť nasledujúci záznam

OK

- v režime fotografie: spúšť fotografie
- v režime videa: spustiť/zastaviť záznam
- v režime prehrávania: spustiť/prerušiť video
- v menu: potvrdiť výber



- v menu: navigovať nahor
- v režime videa: priblížiť zoomovaním pred alebo počas záznamu
- v režime fotografie: pred aktivovaním spúšťa zoomovaním priblížiť
- v režime prehrávania: predchádzajúca fotografia/video/rýchly spätný chod
- po zapnutí: zapnúť WiFi.



- v menu: navigovať nadol
- v režime videa: oddialiť zoomovaním pred alebo počas záznamu
- v režime fotografie: pred aktivovaním spúšťa zoomovaním oddialiť
- v režime prehrávania: nasledujúca fotografia/video/rýchly chod dopredu

Indikátory displeja

Režim fotografie



Režim videa



Režim Slow-Motion



Režim prehrávania

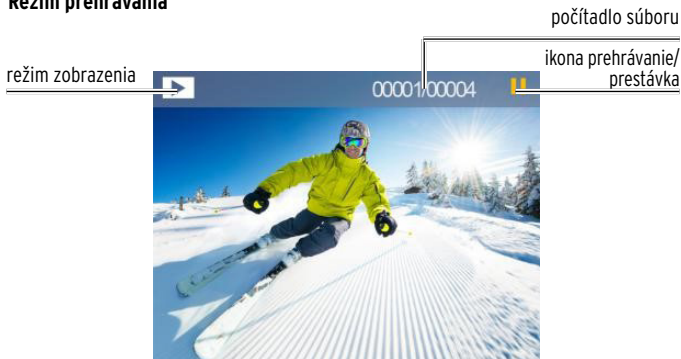

Montáž

Upevňovací materiál



1x držiak prilby (A)



2x lepiaca páska (B)



1x adaptér (C)



1x držiak na bicykel (D)



1x adaptér (E)



1x adaptér (F)



4x páska držíaka (G)

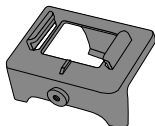

1x svorka (H)

Vloženie akčnej kamery do ochranného puzdra

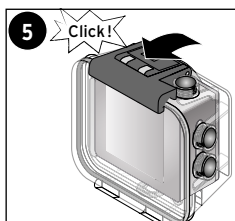
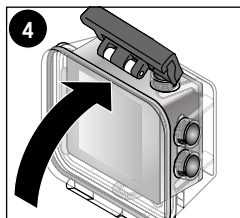
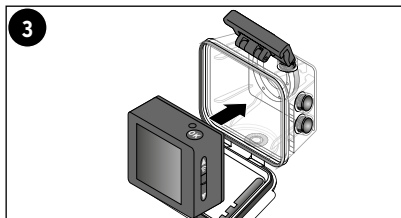
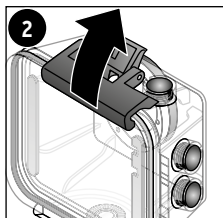
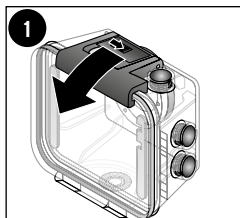
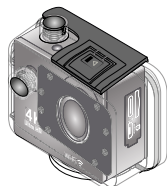

Tip:

Pred každým ponorením by ste mali tesniaci krúžok na ochrannom puzdre skontrolovať vzhľadom na znečistenia a poškodenia a príp. trochu namazať, napr. silikónovým gélom.

V1 - upevnenie na hladkých alebo ľahko vyklenutých, rovných povrchoch, napr. surfovacia doska/lyžiarska prilba/ochranný veterný štít

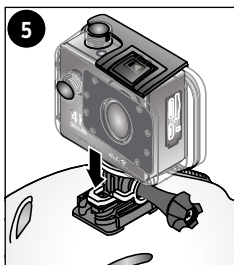
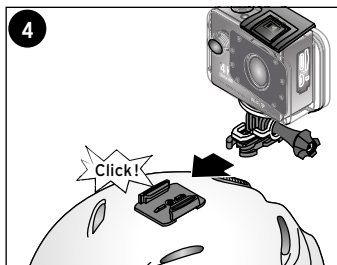
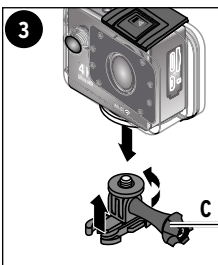
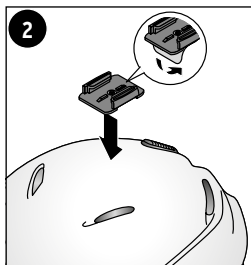
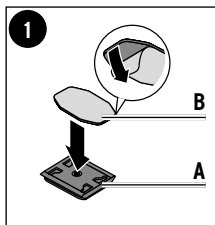
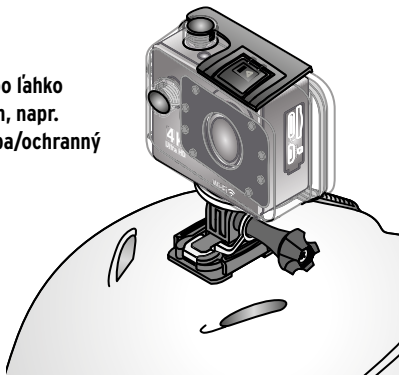

**V2 - upevnenie na menších podperách,
napr. cyklistická prilba alebo na zápästí**

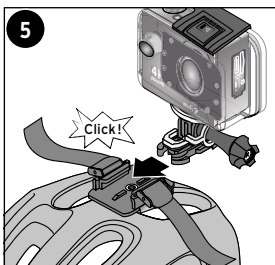
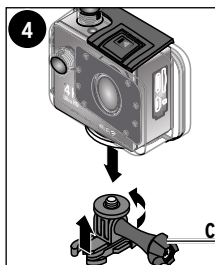
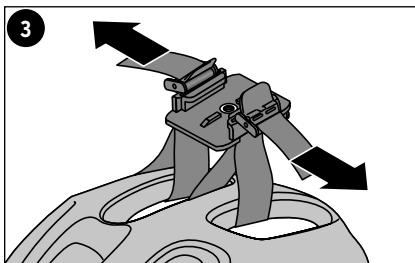
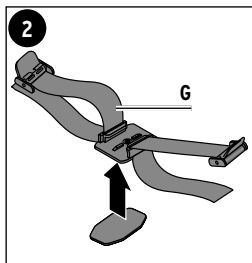
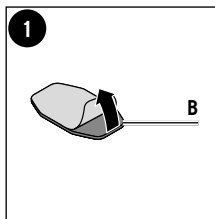
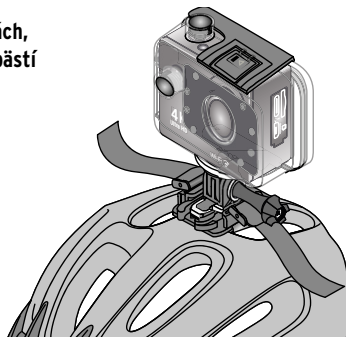

V3 - upevnenie na tyčiach, napr. volant bicykla

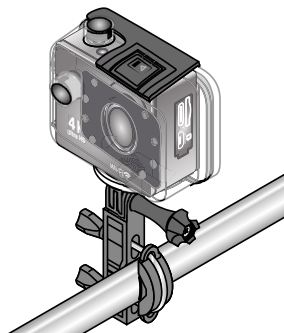
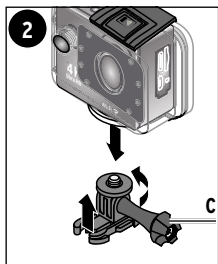
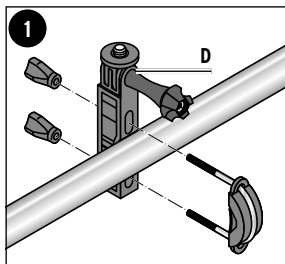

Preklopenie akčnej kamery o 90°

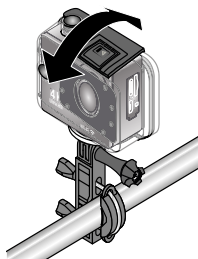

Puzdro so snímacou funkciou

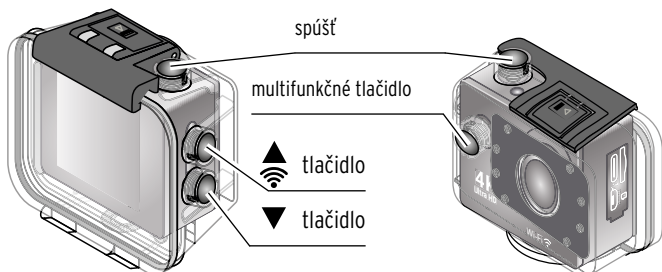

Pred použitím

▷ Stiahnite ochrannú fóliu z displeja a ochranného puzdra.

Nabitie akumulátora



V stave dodávky je už vložený akumulátor.



Symbol batérie na displeji zobrazuje stav nabitia akumulátora.

Akumulátor akčnej kamery pred prvým použitím úplne nabite.

Trvá to cca 3 hodiny.

Akčnú kameru vždy pripájajte na sieťový adaptér alebo váš počítač vypnutú!

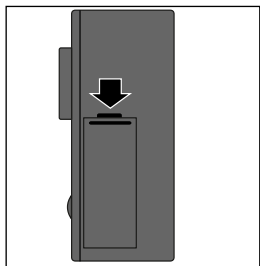

1. Odblokovanie pre priehradku na akumulátor zasuňte v smere šípky a otočte akčnú kameru tak, aby sa otvoril kryt priehradky na akumulátor. Akčnú kameru nechajte vypnutú.
2. Dodaný akumulátor vložte do priehradky na akumulátor. Dávajte pozor na to, aby zlaté kontaktné body vkižli priliehavo do seba. Zatlačte akumulátor do priehradky na akumulátor, až zaskočí s tichým kliknutím.
3. Kryt priehradky na akumulátor znova nasadíte a zatvorte priehradku na akumulátor tak, aby kryt zaskočil s počuteľným kliknutím.

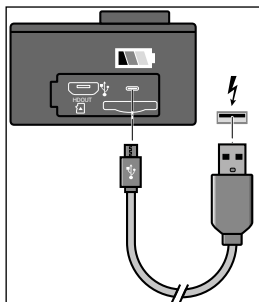

4. Pripojte konektor USB-C dodaného nabíjacieho kábla na konektor USB-C akčnej kamery a konektor USB na vhodnú sieťovú jednotku USB (voliteľne) alebo prípojku USB zapnutého počítača.

Keď akčnú kameru spojíte s vaším počítačom, zapne sa displej. Zvoľte režim nabíjania. Akčná kamera nabíja akumulátor cez počítačové spojenie. Počas nabíjania bliká kontrolka nabíjania na akčnej kamere. Hneď ako je akumulátor úplne nabitý, svieti kontrolka. Vypnite akčnú kameru, skôr ako vytiahnete kábel!

Zohľadnite:

- Pri malom stave nabitia batérie sa objaví hlásenie „slabá batéria“. Akčná kamera sa následne po 10 sekundách vypne sama.

Vloženie/vybratie pamäťovej karty

Akčná kamera nemá žiadnu internú dátovú pamäť. Potrebujete pamäťovú kartu mikro SD (TF).

1. Zoberte pamäťovú kartu mikro SD (do 64 GB) a naformátujte ju na váš počítač vo FAT32.

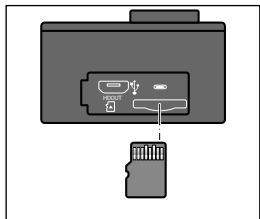

2. Zasuňte pamäťovú kartu podľa vyobrazenia do otvoru na kartu, až citeľne zaskočí.
3. Na vybratie pamäťovej karty z otvoru zatlačte ju až na doraz a potom ju pustite. Pružinový mechanizmus vysunie pamäťovú kartu natoľko, že ju budete môcť vybrať.

Ďalšie použitie pamäťovej karty

- Odporúčame pamäťovú kartu TF-High triedy 10 alebo vyššie na optimálne prenosové rýchlosti s kapacitou pamäte max. 64 GB.
- Nové karty alebo karty, ktoré ste predtým používali v iných kamerách, sa musia na začiatku naformátovať --> pozri kapitolu „Formátovanie pamäťovej karty“.

Formátovanie pamäťovej karty

1. V režime prehrávania stlačte multifunkčné tlačidlo, aby ste vyvolali menu Nastavenie.
2. Stlačte tlačidlo **OK**, aby ste sa dostali do menu Nastavenie.
3. Stláčajte opakovane multifunkčné tlačidlo, až sa dostanete k bodu menu „Formát“.
4. Stlačte tlačidlo **OK**, aby ste otvorili zvolený bod menu.

5. Pri bezpečnostnej otázke zvolíte ...
... **Potvrdenie**, aby ste formátovали pamäťovú kartu.
... **Zrušiť**, aby ste prerušili proces.
6. Po formátovaní prejde akčná kamera automaticky späť do normálneho režimu.



Pri formátovaní sa všetky údaje pamäťového média neodvolateľne stratia.

Zohľadnite:

Akčná kamera zobrazuje nasledujúce hlásenia týkajúce sa pamäťovej karty:

- „Žiadna detekovateľná karta TF, vložte kartu TF!“ - Nebola vložená žiadna pamäťová karta.
- „Nedostatočný úložný priestor na karte TF!“ - Pamäť pamäťovej karty je plná a nie sú možné žiadne záznamy.
- „Formátovanie, karta TF nie je k dispozícii!“ - Pamäťová karta sa práve formátuje a nie je k dispozícii. Nie sú možné žiadne záznamy.

Základné funkcie

Zapnutie/Vypnutie

- ▷ Vo vypnutom stave podržte multifunkčné tlačidlo stlačené na 3 sekundy, aby sa zapla akčná kamera.
Prevádzková kontrolka bliká rýchlo, kým akčná kamera nebude úplne zapnutá.
- ▷ Multifunkčné tlačidlo podržte stlačené cca 3 sekundy, aby sa vypla akčná kamera.
Prevádzková kontrolka zabliká pár krát krátko.

Zohľadnite:

- Keď akčnú kameru zapnete bez toho, aby bola vložená pamäťová karta, objaví sa výstražné hlásenie: „Žiadna detekovateľná karta TF, vložte kartu TF!“
- Akčná kamera sa automaticky vypne ...
 - ... podľa nastavenia automatického vypnutia.
 - ... keď je akumulátor takmer alebo úplne vybitý.

Voľba menu Jazyk

1. V režime prehrávania stlačte multifunkčné tlačidlo, aby ste vyvolali menu Nastavenie.
2. Stlačte tlačidlo **OK**, aby ste sa dostali do menu Nastavenie.
3. Stláčajte opakovane multifunkčné tlačidlo, až sa dostanete k bodu menu „Jazyk“.
4. Stlačte tlačidlo **OK**, aby ste otvorili zvolený bod menu.
5. Pomocou tlačidla ▼ alebo tlačidla ▲ zvolíte želanú možnosť a potvrdíte pomocou tlačidla **OK**.

Zmena prevádzkového režimu

▷ Na zmenu režimu kamery stlačte multifunkčné tlačidlo v zapnutom stave.

Akčná kamera prechádza postupne z režimu videa na režim fotografie, režim Slow-Motion, režim prehrávania a na menu Nastavenie.



Symbol v hornom ľavom rohu displeja zobrazuje aktuálny režim kamery.

Menu Nastavenie

- ▷ V režime prehrávania stlačte multifunkčné tlačidlo, aby ste vyvolali menu Nastavenie.
- ▷ Stlačte tlačidlo **OK**, aby ste sa dostali do menu Nastavenie. V bodoch menu máte k dispozícii sedem strán.
- ▷ Na navigovanie cez zoznam stláčajte opakovane multifunkčné tlačidlo.
- ▷ Stlačte tlačidlo **OK**, aby ste otvorili zvolený bod menu.

Nastavenia náhľadu videa

Možnosť	Výber
Rozlíšenie videa	• 4K 30 fps • 2.7K 30 fps • 1080P 60 fps • 1080P 30 fps • 720P 120 fps • 720P 60 fps • 720P 30 fps
	Čím je vyššie rozlíšenie, tým je lepšia kvalita videa, ale tým je tiež väčšie pamäťové miesto. Najvrchnejší riadok udáva najvyššie rozlíšenie.
VideoTon	• Zap • Vyp
	Zapne funkciu audiozáznamu.
Časozberné nahrávanie videa	• Vypnutie • 0,5 sek. • 1 sek. • 2 sek. • 5 sek. • 10 sek. • 30 sek. • 1 min.
	Nastaví časový interval časozberného nahrávania videa.

Možnosť	Výber
Záznam v slučke	• Vypnutie • 2 min. • 3 min. • 5 min.
	Nastaví časový interval záznamu v slučke.
Spomalený režim	• 1080P 60 fps • 720P 120 fps
	Nastaví rozlíšenie videozáznamu Slow-Motion.
Detekcia pohybu	• Zap • Vyp
	Zapne detekciu pohybu.

Nastavenia fotografie

Možnosť	Výber
Rozlíšenie fotografie	• 16M 4608 x 3456 • 12M 4000 x 3000 • 8M 3264 x 2448 • 5M 2592 x 1944 • 2M 1600 x 1200
	Čím je vyššie rozlíšenie, tým je lepšia kvalita fotografie, ale tým je tiež väčšie pamäťové miesto. Najvrchnejší riadok udáva najvyššie rozlíšenie.
Časový záznam	• Vypnutie • 3S • 5S • 10S • 20S
	Oneskorí spúšť o 3, 5, 10 alebo 20 sekúnd.
Automatika	• Vypnutie • 3 sek. • 10 sek. • 15 sek. • 20 sek. • 30 sek.
	Môže automaticky vypnúť po 3, 10, 15, 20 alebo 30 sekundách podľa výberu.

Pohyb stopy • Vypnutie • 3P/S • 5P/S • 10P/S

Automatický záznam 3, 5 alebo 10 fotografií za sekundu.

Nastavenia systému

Možnosť Výber

Expozícia • -3.0 • -2.0 • -1.0 • +0.0 • +1.0 • +2.0 • +3.0

Prispôsobenie expozície na jas okolia; spravidla je +0.0 vo väčšine situácií správne nastavenie.

Yvváženie bielej • Automatika • Slnечно • Zamračené • Žiarovka • Žiarivka

Prispôsobte teplotu farby svetelným podmienkam. Vo väčšine prípadov je Automatika pre „automaticky“ dostatočná.

WiFi • Zap • Vyp

Zapnite alebo vypnite WiFi akčnej kamery. Pri zapnutí WiFi sa dostanete priamo do menu Spojenie. Tam sa vám zobrazí názov siete a heslo akčnej kamery.

Otáčanie obrazu • Vyp • Zap

Pri použití ako automatická kamera sa akčná kamera upevní nad hlavou na ochrannom veternom štíte. Keď aktivujete otáčanie obrazu, je zobrazenie neskôr na počítači automaticky správne.

Možnosť	Výber
Jazdný režim	• Vyp • Zap
	V jazdnom režime začne akčná kamera s videozáznamom hneď, ako ako bude spojená so zdrojom prúdu (napr. cigaretový zapalovač) a ukončí ho, hneď ako sa akčná kamera odpojí od prúdu.
Frekvencia zdroja svetla	• Automatika • 50 Hz • 60 Hz
	Pre videozáznamy je dôležité nastaviť tu správnu frekvenciu elektrickej siete. V Európe je to spravidla 50 Hz.
LED signálna žiarovka	• Vyp • Zap
	Zapne, resp. vypne funkciu LED indikátora stavu.
Autom. šetrič obrazovky	• Vypnutie • 2 min. • 3 min. • 5 min.
	Určí, po akom čase bez záznamu alebo stlačenia tlačidla sa na displeji zobrazí šetrič obrazovky.
Autom. vypnutie	• Vypnutie • 1 min. • 3 min. • 5 min.
	Určí, po akom čase bez záznamu alebo stlačenia tlačidla sa akčná kamera automaticky vypne.
Čas vodoznaku	• Zap • Vyp
	Čas k časovému okamihu záznamu sa môže vsadiť do fotografie.

Možnosť	Výber
Jazyk	<ul style="list-style-type: none"> • Deutsch • English • français • polski • čeština • slovenčina
Dátum / čas	<p>Nastavte aktuálny dátum. Pomocou tlačidla ▲, resp. ▼ nastavte želanú hodnotu a potvrdíte pomocou tlačidla OK. Zmeňte automaticky na nasledujúci bod nastavenia.</p>
Formát	<ul style="list-style-type: none"> • Potvrdenie • Zrušiť <p>Môžete formátovať pamäťovú kartu. Formátovaním sa vymažú všetky údaje - aj chránené.</p>
Obnoviť výrobné nastavenia	<ul style="list-style-type: none"> • Potvrdenie • Zrušiť <p>Akčnú kameru môžete vynulovať na výrobné nastavenia. Netýka sa to údajov na pamäťovej karte.</p>
Verzia firmvéru	<p>Zobrazenie modelu produktu / verzia / posledná aktualizácia</p> <p>Informácie vyvolajte cez systémový softvér.</p>

Režim videa

Záznam videí

1. Po zapnutí sa akčná kamera nachádza v režime videa.
2. Stlačte tlačidlo **OK**, aby ste spustili záznam (Prevádzková kontrolka začne blikať modro).
3. Tlačidlo ▲ podržte stlačené, aby ste zoomovaním obraz priblížili.
4. Tlačidlo ▼ podržte stlačené, aby ste zoomovaním obraz oddialili.
5. Stlačte tlačidlo **OK**, aby ste ukončili záznam (Prevádzková kontrolka prestane blikať).



Akčná kamera má zabudovaný mikrofón na zvukový záznam. Tento funguje ale iba bez ochranného puzdra. Pri videozáznamoch s ochranným puzdrom je zvuk príliš silno tlmený.



Keď je v nastaveniach videa aktivovaný „časozber“, na displeji sa zobrazí „symbol časozberu“. Akčná kamera v tomto prípade zaznamenáva v režime videa iba časozberné videá.

Režim fotografie

Záznam fotografií

1. V režime videa stlačte multifunkčné tlačidlo, aby ste zmenili na režim fotografie.



Skôr ako stlačíte multifunkčné tlačidlo, musíte ukončiť videozáznam, pretože zmena do nasledujúceho režimu inak nie je možná.

2. Na cvaknutie fotografie stlačte tlačidlo **OK**.
3. Tlačidlo ▲ podržte stlačené, aby ste zoomovaním obraz priblížili.
4. Tlačidlo ▼ podržte stlačené, aby ste zoomovaním obraz oddialili.

Režim Slow-Motion

Záznam videa Slow-Motion

1. V režime fotografie stlačte multifunkčné tlačidlo, aby ste zmenili na režim Slow-Motion.
2. Stlačte tlačidlo **OK**, aby ste spustili záznam (Prevádzková kontrolka začne blikať modro).
3. Tlačidlo ▲ podržte stlačené, aby ste zoomovaním obraz priblížili.
4. Tlačidlo ▼ podržte stlačené, aby ste zoomovaním obraz oddialili.
5. Stlačte tlačidlo **OK**, aby ste ukončili záznam (Prevádzková kontrolka prestane blikať).

Režim prehrávania

Prezeranie záznamov na akčnej kamere

1. V režime Slow-Motion stlačte multifunkčné tlačidlo, aby ste zmenili na režim prehrávania.



Obrazové a video súbory na pamäťovej karte mikro SD sa začnú jednotlivo zobrazovať.

2. Stlačte tlačidlo **OK**, aby ste prehrali súbor videa.
3. Stlačte tlačidlo ▲ alebo ▼, aby ste vyvolali nasledujúci, resp. predchádzajúci súbor.
4. Pri súboroch videa sa dole na displeji zobrazí lišta prehrávania.

Pripojenie

Pripojenie na TV-prístroj

1. Na akčnú kameru pripojte káble mikro HDMI a druhý koniec kábla spojte s TV vstupom TV prístroja.
2. Na pamäťovej karte mikro SD prehrajte uložené záznamy ako obvykle cez režim prehrávania akčnej kamery.
3. Záznamy sa zobrazia na TV prístroji.

Pripojenie na počítač

1. Pripojte akčnú kameru na počítač pomocou dodaného kábla USB.
2. Zvoľte zodpovedajúci režim, ktorý chcete použiť.
 - Režim USB: Počítač sa môže použiť ako obrazovka na prehrávanie médií.
 - PC kamera: Akčná kamera sa môže použiť ako webová kamera.
 - Nabíjanie: Akčná kamera nabíja akumulátor cez počítačové spojenie.

Funkcie WiFi

Spojenie akčnej kamery so smartfónom

1. Zapnite akčnú kameru a stlačte tlačidlo .
Na displeji akčnej kamery sa objaví znak WiFi (Prevádzková kontrolka začne blikať).
2. Váš smartfón alebo tablet spojte s WiFi „Akčná kamera“.
Heslo znie „12345678“.
3. Otvorte aplikáciu „X Sport Pro“ na vašom mobilnom zariadení.
Akčná kamera sa môže ovládať cez aplikáciu.



Systémové predpoklady na inštaláciu aplikácie:
min. Android 4.1 alebo iOS 7.

S funkciou WiFi sa môže vaša akčná kamera, s pomocou aplikácie „X Sport Pro“, obsluhovať cez váš smartfón nasledovne:

- Diaľkové ovládanie pre fotografické a video záznamy.
- Médiá si môžete prezeráť, nahrávať na mobilné zariadenie, vymazať ich z akčnej kamery a môžete ich deliť.

Použitie s aplikáciou „X Sport Pro“

Inštalácia aplikácie

1. Nainštalujte aplikáciu „X Sport Pro“ na vašom mobilnom zariadení. Aplikáciu nájdete v Google Play Store (Android) alebo App Store (iOS). Alebo si jednoducho naskenujte nasledujúci QR-kód:



X Sport Pro App QR-kód



Tento QR-kód platí pre sťahovanie ako pre zariadenia Android, tak aj zariadenia iOS.

Postupujte takto:

1. Naskenujte QR-kód pomocou vášho smartfónu.
2. Zvoľte, či chcete stiahnuť aplikáciu pre IOS alebo Android.

Porucha / Náprava

- | | |
|---|--|
| • Akčná kamera sa po zapnutí ihneď znova vypne. | • Je nabitý akumulátor? |
| • Videá pri prehrávaní silno trhajú. | • Nevhodná pamäťová karta? Použite pamäťovú kartu mikro SD triedy rýchlosti 6 alebo vyššie. |
| • Zvukové záznamy sú veľmi tiché. | • Keď je akčná kamera v ochrannom puzdre, mikrofón sa blokuje príliš silno. Keď akčnú kameru nepoužívate vo vode alebo v mokrom alebo prašnom prostredí, vyberte ju na zvukové záznamy z puzdra. |
| • Akčná kamera sa po nabíjaní nedá vypnúť. | • Vykonajte reset (pozri odsek „Reset“). |
| • Akčná kamera sa počas záznamu vypne. | • Je nabitý akumulátor?
• Vypol sa iba displej? Aby sa šetril prúd, displej sa počas videozáznamov po nejakom čase vypne. |
-

Reset

Pri zjavnej chybnjej funkcii vyberte akumulátor z akčnej kamery, aby ste vykonali reset.

Likvidácia



Prístroje, ktoré sú označené s týmto symbolom, ako aj vybité akumulátory / batérie sa nesmú likvidovať s domovým odpadom! Ste zo zákona povinní staré prístroje likvidovať oddelene od domového odpadu a vybité akumulátory / batérie odovzdať na zbernom mieste obecnej alebo mestskej správy alebo v špecializovanom obchode na predaj batérií.



Informácie k zberným miestam, ktoré bezplatne prijímajú staré prístroje, získate na vašej obecnej alebo mestskej správe.

Technické údaje

Model:	672069
Akumulátor:	lítium-iónový 3,7 V 900 mAh
Menovitá energia:	3,33 Wh (testované podľa UN 38.3)
Doba nabíjania:	cca 3 hodiny
Doba nabíjania s plným akumulátorom:	cca 90 minút (priebežne na záznam, v závislosti od podmienok okolia, pri chlade sa akumulátor vybíja rýchlejšie)
Senzor:	až do 16 megapixelov
Rozlíšenie videa:	3840 x 2160 (4K UHD) 30 fps 2688 x 1520 (2.7K) 30 fps 1920 x 1080 (Full HD) 60 fps 1280 x 720 (HD) pri až do 120 fps
Rozlíšenie fotografie:	16M (4608 x 3456), 12M (4000 x 3000), 10M (3648 x 2736), 8M (3264 x 2448), 5M (2592 x 1944), 2M (1600 x 1200)
Objektív:	sklenené šošovky so širokým uhlom 160°
Clona:	f / 2,8
Digitálny zoom:	4-násobný
Vodotesná:	do 30 m (v ochrannom puzdre)
Teplota okolia:	-10 až +40 °C
Okolité vlhkosť:	20 % až 85 %
Otvor na kartu pre:	mikro SD až 64 GB
Videoformát:	MP4, kompresia H-264
Prípojky:	otvor na kartu microSD, prípojka USB-C, prípojka mikro HDMI
Kompatibilná k:	Windows XP / Vista / 7 / 8 / 8.1 / 10 OS X
Vhodná pre WiFi:	Áno, možné ovládanie pomocou aplikácie

Rozmery:	59x41x29 mm
Hmotnosť:	133 g
Vyrobené prostredníctvom:	Commaxx BV
	Wiebachstraat 37
	6466 NG Kerkrade
	The Netherlands (Holandsko)

Vyhlásenie o zhode

Commaxx BV týmto vyhlasuje, že tento produkt v čase uvedenia do obehu spĺňa základné požiadavky a ostatné príslušné ustanovenia smernice 2014/53/EÚ.

Kompletné Vyhlásenie o zhode nájdete na adrese:
https://commaxx-certificates.com/doc/627069_doc.pdf

Produkt je vhodný pre uvedenie do obehu v nasledujúcich krajinách: Nemecko, Rakúsko, Švajčiarsko, Česko, Poľsko, Slovensko.