

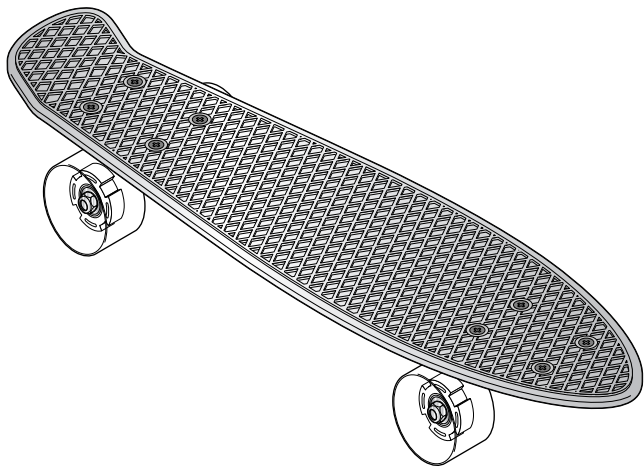

Skatebord s LED



EN 13613:2009
Trieda A: 20 - 100 kg

sk **Návod na použitie**

Vážení zákazníci!

S týmto skateboardom s úžasnými svetelnými efektmi si užijete veľa zábavy.

Rešpektujte všetky bezpečnostné upozornenia uvedené v tomto návode a prípadne vysvetlite vášmu dieťaťu zásady bezpečnej a správnej jazdy na skateboarde.

Váš tím Tchibo



www.tchibo.sk/navody

Obsah

- 3 Bezpečnostné upozornenia**
- 8 Tipy na jazdenie**
 - 8 Zásady pri jazdení
 - 9 Tipy pre začiatočníkov
- 10 Osvetlenie koliesok**
- 11 Nastavovanie, ošetrovanie, údržba**
 - 11 Nastavenie ovládania
 - 11 Starostlivosť o skateboard
 - 12 Údržba a ošetrovanie skateboardu
- 18 Poruchy / pomoc**
- 19 Likvidácia**
- 20 Technické údaje**
- 20 Celkové zaťaženie a klasifikácia**

Bezpečnostné upozornenia



Prečítajte si pozorne bezpečnostné upozornenia. Výrobok používajte len podľa opisu v tomto návode, aby nedopatrením nedošlo k poraneniám alebo škodám. Uschovajte si tento návod na neskoršie použitie. Ak výrobok postúpите inej osobe, musíte jej odovzdať aj tento návod.

Účel použitia

Skateboard je ako športové náčinie určený na jazdu na plochách vhodných na takéto aktivity. Je vhodný pre deti od 5 rokov s telesnou hmotnosťou od 20 kg do 100 kg. Deti mladšie ako 8 rokov musia byť pod neustálym dozorom. Skateboard smie súčasne používať len jedna osoba. Skateboard je navrhnutý na súkromné použitie.

VAROVANIE - Jazda na skateboarde môže byť nebezpečná.

Hrozí riziko vzniku nebezpečných situácií, straty kontroly nad skateboardom a/alebo pádu. Dôsledkom môžu byť závažné poranenia až s následkom smrti. Vždy si uvedomujte hroziace nebezpečenstvá.

Skateboard používate na vlastné riziko. Vždy sa snažte o včasné rozpoznanie nebezpečných situácií. Používajte „zdravý rozum“. Nepreceňujte svoje schopnosti, resp. schopnosti vášho dieťaťa. Jazdiť, ako aj ďalšie triky, sa naučte postupne, krok za krokom. Vážnou hrozbou pre vás a iné osoby sú predovšetkým agresívny spôsob jazdy, akrobatické triky, skoky a pod.

Vždy dodržiavajte aj pravidlá cestnej premávky.

NEBEZPEČENSTVO pre deti

- Výrobok nie je detská hračka! Smie sa používať len pod dohľadom dospelých.
- Zabráňte prístupu malých detí k obalovému materiálu. Okrem iného hrozí nebezpečenstvo udusení!

NEBEZPEČENSTVO PORANENIA pri nehodách

- **Oboznámte svoje dieťa so základnými pravidlami bezpečnosti pri jazde na skatebode uvedenými v tomto návode.** Trvajte na tom, aby ich vaše dieťa dodržiavalo. Upozornite dieťa na nebezpečenstvá pri jazde, pretože jazda si vyžaduje veľkú zručnosť. Vysvetlite mu, že vždy musí jazdiť tak, aby neohrozovalo seba ani iných.
Ak dovoľíte vášmu dieťaťu používanie skateboardu na verejných komunikáciách, vysvetlite mu pravidlá cestnej premávky a zásady ohľaduplného chovania sa voči iným osobám.
- Skôr ako vaše dieťa začne jazdiť na skatebode na verejných priestranstvách, musí sa naučiť základy jazdenia, ako napr. rolovanie, zatáčanie a brzdenie.
Odporúčame absolvovanie kurzu, v ktorom sa naučí aj správne padať. Začiatok by mala vždy sprevádzať dospelá osoba.
- Vždy noste kompletný, vhodný ochranný odev, ktorý sa skladá z chráničov kolien, lakťov, zápästí a prilby. Dbajte na vhodnú, pevnú obuv s protišmykovou podrážkou.
- Za vhodné plochy na jazdenie sa považujú komunikácie a miesta s rovným, čistým a suchým povrchom, na ktorých nie sú žiadne prekážky, a ktoré sú podľa možností bez ďalších účastníkov cestnej premávky. Nejazdite na strmých alebo nespevnených cestách alebo komunikáciách.

Z dôvodu rýchlosti, ktorá sa dá dosiahnuť na skateboarde, sa kopce, mokré alebo zľadovatené plochy a plochy s prekážkami považujú za zdroj možného úrazu. Plochy s pieskom, štrkom, vodou a podobné povrchy sú mimoriadne nebezpečné, pretože spôsobia prudké zastavenie koliesok.

- Jazdite v pevnom a svetlom, resp. dobre viditeľnom odeve. Takto ste lepšie chránení a zreteľnejšie viditeľní aj pre iných.
- Jazdenie v budovách je spravidla zakázané.
- Jazdite rýchlosťou, ktorá zodpovedá vašim jazdeckým schopnostiam. Nikdy sa nesmiete napr. nechať ťahať vozidlom. Aj pri jazde v strmých klesaniach musíte vždy kontrolovať rýchlosť.
- Rýchlosť jazdy musí byť taká, aby ste dokázali kedykoľvek zoskočiť zo skateboardu. Pritom dávajte pozor na to, aby ďalej idúci skateboard nikoho nezranil a nedostal sa do premávky.
- Nejazdite v zhoršených svetelných podmienkach, po zotmení, resp. v noci alebo pri intenzívnom daždi, silnom vetre alebo poľadovici.
- Nevykonávajte žiadne zmeny na výrobku - predovšetkým zmeny, ktoré by mohli ohroziť bezpečnosť - okrem úkonov opísaných v kapitole „Údržba a opravy skateboardu“. Opravy výrobku zverte len špecializovanej opravovni. Neodborné opravy môžu vážne ohroziť používateľa.
- Rôzne diely skateboardu podliehajú odlišnej intenzite opotrebenia. Na zaistenie bezpečnosti je v závislosti od spôsobu jazdy bezpodmienečne potrebná pravidelná kontrola a včasná výmena dielov podliehajúcich opotrebeniu.

Pred každou jazdou skontrolujte ...

... viditeľné trhliny alebo iné poškodenia na doske a podvozku skateboardu,

... pevné dotiahnutie všetkých skrutiek, matíc a iných upevňovacích prvkov,

... stav, čistotu a ľahkosť chodu koliesok a guľôčkových ložísk,

... správne nastavenie ovládania.

Kvôli starnutiu a opotrebeniu musíte údržbu a ošetrovanie skateboardu vykonávať pravidelne. Včas musíte vymieňať predovšetkým kolieska a guľôčkové ložiská, akonáhle na nich zistíte vôľu alebo iné príznaky opotrebenia. Ak by ste zistili poškodenia, nepoužívajte skateboard, kým sa nevykoná odborná údržba alebo oprava. Používajte len originálne náhradné diely a dbajte na ich konštrukčnú zhodu.

- Skrutky a matice sú od výrobcu zabezpečené proti samovoľnému uvoľneniu buď ako samopoistné matice, alebo poistným lakom do závitov. Nesmie dôjsť k poškodeniu tohto zabezpečenia. Po uvoľnení skrutky alebo matice už nie je zaručené jej zabezpečenie. V takomto prípade použite novú samopoistnú maticu, resp. poistný lak do závitov. Dostanete ich v špecializovaných predajniach.
- Pri používaní skateboardu môžu vzniknúť ostré výstupky, hrany a pod. Zaistite ich pravidelné odstránenie, resp. vyhladenie.

POZOR - Vecné škody

- Vyčistite skateboard po každom použití. Prípadne ho osušte. Odstráňte kamienky alebo iné cudzie predmety, ktoré sa prípadne zaseknú medzi kolieskami. Odstráňte ostré hrany, ktoré prípadne vzniknú pri používaní.
- Na čistenie nepoužívajte ostré chemikálie, agresívne ani abrazívne čistiace prostriedky.
- Skateboard skladujte v suchých priestoroch. Chráňte ho pred pôsobením tepla a priameho slnečného žiarenia.
- Používajte výlučne príslušenstvo zodpovedajúce údajom podľa kapitoly „Technické údaje“.
- Zabudované LED diódy sa nedajú a nesmú vymieňať.

Tipy na jazdenie

Zásady pri jazdení

- Pred každou jazdou skontrolujte viditeľné poškodenia na skateboarde, pevné dotiahnutie všetkých skrutiek a pohyblivosť koliesok.
- Pravidelne čistite guľôčkové ložiská a kolieska.
- Vždy noste ochranný odev a pevnú obuv.
- Ako začiatočník jazdite len na rovných plochách.
- Pred jazdou na verejných priestranstvách sa najskôr naučte základné techniky jazdy.
- Nejazdite príliš rýchlo! Vždy jazdite len tak rýchlo, aby ste mohli kedykoľvek bezpečne zoskočiť.
- Vždy buďte ostražití a opatrní!
- Jazdu musíte mať vždy pod kontrolou!
- Jazda na cestách je zakázaná (výnimkou sú cesty vyhradené na hry). Jazda na chodníkoch a v peších zónach je povolená, pokiaľ neohrozujete ostatných chodcov.
- Vždy dávajte prednosť chodcom.
- Na chodníkoch jazdite vždy po pravej strane.
- Chodcov, cyklistov alebo korčuliarov predbiehajte vždy zľava.
- Vždy rešpektujte dopravné predpisy a pravidlá cestnej premávky.
- Nenechajte sa ťahať vozidlami.
- Vyhýbajte sa vode, oleju, výtlkom, kameňom, piesku, štrku a príliš drsným povrchom.
- Vyhýbajte sa oblastiam s vysokou intenzitou premávky.

Odporúčame využívanie korčuliarskych parkov a pod.

Tipy pre začiatočníkov

Väčšina ťažkých úrazov sa stane v prvom mesiaci. V záujme vlastnej bezpečnosti sa preto riadte nasledujúcimi radami:

- Pri prvých pokusoch požiadajte o pomoc ďalšiu osobu, o ktorú sa v prípade potreby budete môcť oprieť.
Pozor! Najskôr si jazdu vyskúšajte na protišmykovom podklade (napr. na koberci) a s pomocou a až následne sa vyberte na „rýchly“ asfalt!
 - Pred tréňovaním zložitejších trikov sa najprv musíte naučiť jednoduchú jazdu dopredu, zatáčanie a brzdenie.
1. Postavte sa uvoľnene na skateboard s mierne pokrčenými kolenami a nechajte sa ťahať druhou osobou. Takto získate prvotný cit pre skateboard.
 2. Ak sa cítite isto a dokážete dobre udržať rovnováhu, začnite so svojimi prvými pokusmi bez pomoci:
Postavte sa jednou nohou na skateboard a na pohyb dopredu sa odrážajte druhou nohou. Po dosiahnutí dostatočnej rýchlosti sa postavte na dosku aj druhou nohou. Pritom sa postavte trochu nabok, pozerajte sa v smere jazdy a trup nakloňte mierne dopredu.
Akonáhle zbadáte, že máte problémy s rovnováhou, nečakajte, kým spadnete, ale kontrolované zoskočte zo skateboardu a skúste to znovu.
Jazdite len tak rýchlo, aby ste mohli kontrolované a kedykoľvek bez problémov zoskočiť zo skateboardu.
 3. Po získaní pocitu stabilnej rovnováhy na doske a zvládnutí odrážania sa môžete pokúsiť o dopredný pohyb pohybmi tela na doske.
 4. Zatočenie dosiahnete prenesením hmotnosti tela doprava alebo doľava.

5. Po bezpečnom zvládnutí všetkých týchto zručností môžete začať nacvičovať zdvihnutie nosa skateboardu. Jednou nohou sa pritom postavte úplne dozadu na pätku dosky a telesnú hmotnosť preneste na túto nohu tak, aby sa skateboard naklopil dozadu. Táto technika umožňuje otáčanie, ale aj brzdenie počas jazdy.
6. Počas precvičovania postupne zvyšujte rýchlosť. Vyhýbajte sa strmým zjazdom, náročným podkladom (napr. veľmi drsný betón, výtlky, voda, olej a pod.) a cestám s premávkou.
 - Rešpektujte: Jazda alebo skákanie na/so skateboardom môžu byť nebezpečné. Väčšina poranení vzniká pri pádoch. Preto sa učte - aj bez skateboardu - správne techniky padania a odkotúľania, aby ste sa vyhli vážnym poraneniam. Vždy noste aj svoj ochranný odev. Ak budete musieť počas jazdy zoskočiť zo skateboardu, dávajte pozor na to, aby ďalej idúci skateboard nikoho nezranil a nedostal sa do premávky. Dobrý skateboarder sa vyznačuje ohľaduplnosťou voči iným!

Brzdenie

- Skateboardy nemajú žiadne brzdy. Jazdite preto len takou rýchlosťou, pri ktorej ešte zvládáte skateboard a dokážete z neho bezpečne zoskočiť počas jazdy. Skutočne dobrí skateboarderi dokážu zabrzdiť aj zdvihnutím nosa dosky, takže pätká dosky šúcha o podklad. Vyžaduje si to ale veľa cviku.

Osvetlenie koliesok

Osvetlenie koliesok nie je napájané batériami, ale točením koliesok. Osvetlenie sa nedá zapínať alebo vypínať.

Nastavovanie, ošetrovanie, údržba

Nastavenie ovládania

Ovládanie skateboardu môžete nastaviť v rozsahu tvrdé až mäkké.

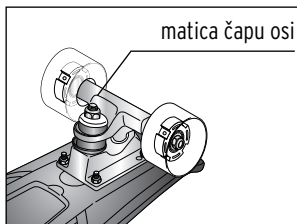

Tvrďšie nastavenie:

- ▷ Dotiahnite maticu čapu osi trochu pevnejšie.

Mäkkšie nastavenie:

- ▷ Trochu uvoľnite maticu čapu osi.



VAROVANIE - Nebezpečenstvo úrazu

- Samopoistný krúžok matice čapu osi musí celou hrúbkou dosadať na závit čapu osi. Inak bude samopoistná ochrana matice neúčinná a matica sa môže počas jazdy uvoľniť.

Starostlivosť o skateboard

- ▷ Po každom použití vyčistite a osušte skateboard.
- ▷ Odstráňte kamienky a iné cudzie predmety, ktoré sa prípadne vtláčili do koliesok.
- ▷ Odstráňte ostré hrany, ktoré prípadne vzniknú pri používaní.
- ▷ Vyčistite nášľapnú plochu, aby nedošlo k obmedzeniu protišmykového účinku poľahu.

- ▷ Pravidelne čistite guľôčkové ložiská (pozri nasledujúcu kapitolu). Dbajte na to, aby nedochádzalo k namočeniu guľôčkových ložísk. Mokrú guľôčkovú ložiská vytrite handričkou dosucha.
- ▷ Skateboard uskladnite v suchu, bez priameho slnečného žiarenia.

Údržba a ošetrovanie skateboardu

Skateboard je technické športové náčinie na voľnočasové aktivity a v závislosti od spôsobu jazdy sa na ňom prejavuje rôzna miera opotrebenia. Preto sú pravidelná údržba a intenzívne ošetrovanie bezpodmienečným predpokladom bezpečnosti.

Údržba dosky skateboardu

- ▷ Pravidelne kontrolujte na doske trhliny, vylomenia a nalomenia.

Odstráňte vylomenia.

Ak by ste na doske zistili vylomenia, trhliny alebo lomy, ktoré by obmedzovali funkčnosť dosky, nahraďte ju novou doskou.

Nové dosky na skateboardsy dostanete v špecializovaných predajniach. Premontovanie podvozku na novú dosku zverte odbornému personálu.

Výmena koliesok

Kolieska podliehajú prirodzenému opotrebeniu. V závislosti od spôsobu jazdy, podkladu, výšky a hmotnosti skateboardistu, poveternostných podmienok a materiálu a stupňa tvrdosti koliesok sa kolieska opotrebovávajú rýchlejšie alebo pomalšie. Intenzívne a nerovnomerne opotrebené kolieska musíte vymeniť. Kolieska vymieňajte vždy v pároch.

i Keď sa kolieska opotrebovávajú, môžete použiť aj bežné kolieska zo špecializovaných predajní.

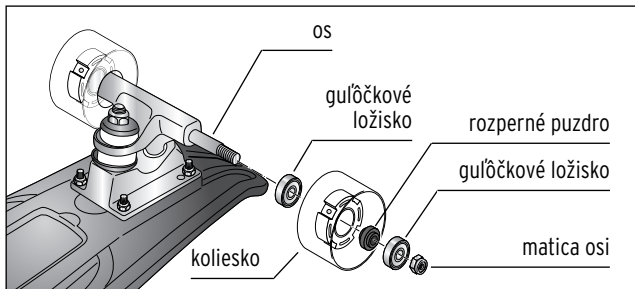

1. Vyskrutkujte maticu osi z osi.
2. Odstráňte koliesko.

Pri montáži kolieska s novými guľôčkovými ložiskami:

3. Nasadte nové koliesko.
4. Aplikujte na maticu osi nový poistný lak do závitov, resp. naskrutkujte novú samopoistnú maticu osi a pevne ju dotiahnite.

Matice dotiahnite tak, aby kolieska nevykazovali žiadnu vôľu, ale aby nedošlo k ich zablokovaniu.

Ak chcete používať pôvodné guľôčkové ložiská ďalej, postupujte podľa opisu v nasledujúcej kapitole.



VAROVANIE - Nebezpečenstvo úrazu

- Samopoistný krúžok matice osi musí celou hrúbkou dosadať na os. Inak bude samopoistná ochrana matice neúčinná a matica sa môže počas jazdy uvoľniť.

Vyčistenie a výmena guľôčkových ložísk

Všetky guľôčkové ložiská odporúčané pre tento skateboard sú uzatvorené a naplnené tukom. Pri valivom pohybe sa tuk skvapalňuje a maže guľôčkové ložisko. Tieto guľôčkové ložiská sa nemusia domazávať.

- ▷ Pravidelne kontrolujte guľôčkové ložiská, predovšetkým po jazde na prašných, zaolejovaných alebo mokrých podkladoch, resp. po namočení guľôčkových ložísk z iného dôvodu.
- ▷ Po vystavení guľôčkových ložísk mokru alebo vlhkosť pri skatovaní, resp. z iného dôvodu ich bezpodmienečne utrite handričkou dosucha.
- ▷ Skontrolujte poškodenie všetkých dielov. Poškodené guľôčkové ložiská nahradte novými. Používajte len guľôčkové ložiská schválené pre túto dosku (pozri aj kapitolu „Technické údaje“).

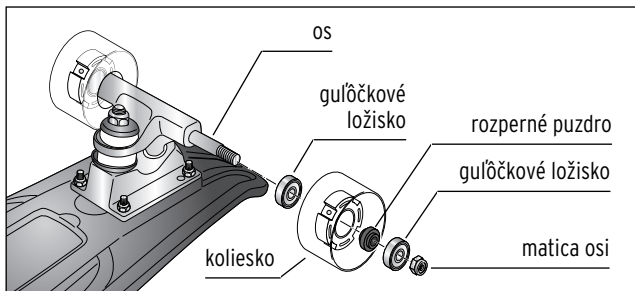

1. Odmontujte koliesko podľa predchádzajúceho popisu.
2. Koliesko položte na odolnú podložku, aby ste nič nepoškodili, keď sa vám vyšmykne skrutkovač. Koliesko nedržte voľne v ruke! Nebezpečenstvo poranenia.

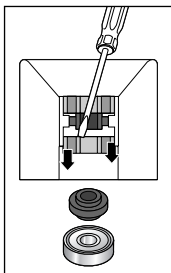
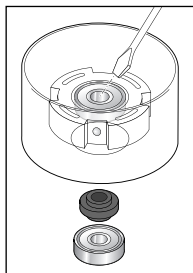

3. Medzi obe guľôčkové ložiská je vložené rozperné puzdro. Aby ste ho nepoškodili, opatrne vedte skrutkovač popri rozpernom puzdre k vnútornému okraju guľôčkového ložiska.

Nástrojom netlačte na krúžok guľôčkového ložiska s mosadznou farbou. Poškodili by ste ho tým!

4. Guľôčkové ložisko potlačte trochu nadol, aby sa nespriechilo. Skrutkovač nasadte na protiľahlý okraj a znovu potlačte nadol. Striedavo pokračujte, kým sa guľôčkové ložisko nevytlačí.

5. Spravidla s ním spolu automaticky vypadne aj rozperné puzdro. V opačnom prípade ho opatrne vytisnite.

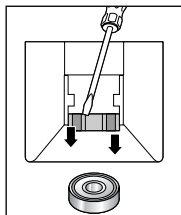

6. Koliesko otočte a rovnakým spôsobom vytisnite druhé guľôčkové ložisko.
7. Vložte rozperné puzdro a obe guľôčkové ložiská do nového kolieska.

Obe guľôčkové ložiská musia byť v koliesku nasadené rovno a naplocho. Nesmú byť vzpričené alebo prečnievať!

8. Aplikujte na malú maticu osi poistný lak do závitov, resp. použite novú samopoistnú maticu osi.



Rešpektujte aj informácie o výrobku pre poistný lak do závitov.

9. Koliesko znovu primontujte podľa predchádzajúceho popisu.

Typy guľôčkových ložísk:

- 608z - jednoduché guľôčkové ložisko pre začiatočníkov, krátka životnosť,
- 608zz Precision - kvalitné guľôčkové ložisko, stredná životnosť,
- 608zz ABEC1 - veľmi kvalitné guľôčkové ložisko, dlhá životnosť.
- 608zz ABEC3 - veľmi kvalitné guľôčkové ložisko, dlhá životnosť.
- 608zz ABEC5 - veľmi kvalitné guľôčkové ložisko, dlhá životnosť.
- 608zz ABEC7 - veľmi kvalitné guľôčkové ložisko, dlhá životnosť.

V dodávanom výrobku sú osadené guľôčkové ložiská typu 608zz ABEC7.

Poruchy / pomoc

- | | |
|--|---|
| <ul style="list-style-type: none">• Kolieska alebo guľôčkové ložiská sú príliš hlučné. | <ul style="list-style-type: none">• Vyčistite kolieska a guľôčkové ložiská podľa opisu v kapitole „Nastavovanie, ošetrovanie, údržba“. Skontrolujte príliš veľkú vôľu a viditeľné poškodenia na rozperných puzdrách a guľôčkových ložiskách. V prípade potreby vymeňte diely. |
| <ul style="list-style-type: none">• Kolieska sa neotáčajú dostatočne ľahko. | <ul style="list-style-type: none">• Nové kolieska sa musia najskôr zabehnúť, kým sa budú otáčať voľne.• Guľôčky sú nasadené veľmi tesne, guľôčkové ložisko sa otáča optimálne pri zaťažení a po zohriatí tuku.• Sú ložiská osadené opačne?• Sú matice osí dotiahnuté príliš? |
| <ul style="list-style-type: none">• Kolieska sa rýchlo opotrebovávajú. | <ul style="list-style-type: none">• Drsný podklad skracuje životnosť koliesok.• V závislosti od hmotnosti jazdca použite prípadne kolieska s vyšším stupňom tvrdosti. Nechajte si poradiť v špecializovanej predajni. |
| <ul style="list-style-type: none">• Problémy pri pevnom dotiahnutí matíc osí. | <ul style="list-style-type: none">• Matice dotiahnite tak, aby kolieska nevykazovali žiadnu vôľu, ale aby nedošlo k ich zablokovaniu. |
| <ul style="list-style-type: none">• Matice osí sa vždy postupne uvoľnia. | <ul style="list-style-type: none">• Po každom uvoľnení musíte do závitov znovu aplikovať trochu poistného laku do závitov. |
-

Likvidácia

Výrobok a jeho obal boli vyrobené z hodnotných materiálov, ktoré sa dajú recyklovať. Tým sa znižuje množstvo odpadu a chráni životné prostredie.

Likvidujte **obal** podľa pravidiel separovaného zberu. Využite na to miestne možnosti na zber papiera, lepenky a ľahkých obalov.



Prístroje, ktoré sú označené týmto symbolom sa nesmú likvidovať spolu s domovým odpadom! Máte zákonnú povinnosť likvidovať staré prístroje oddelene od domového odpadu. Informácie o zberných dvoroch, ktoré odoberajú staré zariadenia bezplatne, vám poskytne obecná alebo mestská správa.

Technické údaje

Model:	358 390
Hmotnosť:	cca 1800 g
Veľkosť dosky:	cca 570 x 150 x 81/112 mm (d x š x v)
Veľkosť koliesok:	60 mm \emptyset
Gulôčkové ložiská, použiteľné typy:	608z, 608zz Precision, 608zz ABEC1, 608zz ABEC3, 608zz ABEC5, 608zz ABEC7
Osvetlenie:	LED diódy (nie sú vymeniteľné)
Made exclusively for:	Tchibo GmbH, Überseering 18, D-22297 Hamburg, www.tchibo.sk

V rámci vylepšovania produktov si vyhradzuje právo na technické a optické zmeny na výrobku.



Celkové zaťaženie a klasifikácia

Skateboard zodpovedá triede A podľa EN 13613:2009 (je dimenzovaný pre používateľov s telesnou hmotnosťou od 20 kg do 100 kg).

Skateboard nie je dimenzovaný na vyššie zaťaženia.

Číslo výrobku: 358 390
