

Prenosný sklápací gril

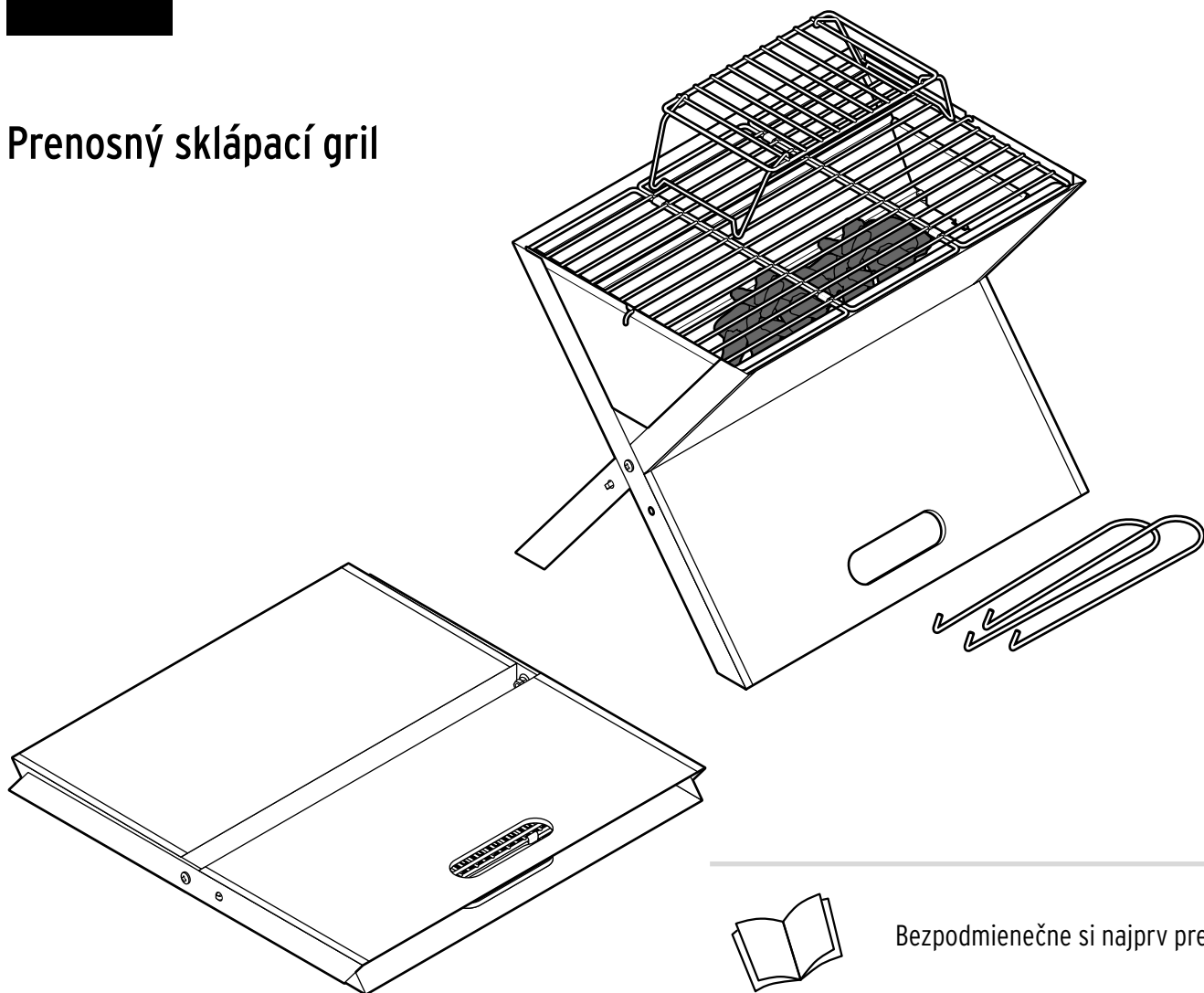

Bezpodmienečne si najprv prečítajte!

Vážení zákazníci!

Grilovanie na drevenom uhlí malo vždy svoje osobité čaro. Tento prenosný sklápací gril je natoľko malý a skladný, že si ho môžete vziať všade so sebou. Všetky diely príslušenstva sa dajú prakticky uschovať v samotnom grile.

Želáme vám veľa radosti s vaším novým grilom, pekné počasie a dobrú chuť!

Váš tím Tchibo



www.tchibo.sk/navody

K tomuto návodu

Tento výrobok je vybavený bezpečnostnými prvkami. Napriek tomu si starostlivo prečítajte bezpečnostné upozornenia a tento výrobok používajte iba podľa opisu v tomto návode, aby nedopatrením nedošlo k poraneniám alebo škodám.

Uschovajte si tento návod na neskoršie použitie. Ak výrobok postúpíte inej osobe, musíte jej odovzdať aj tento návod.

Symbody v tomto návode:



Tento symbol varuje pred nebezpečenstvom poranenia.



Tento symbol varuje pred horúcimi povrchmi.

Signálne slovo **NEBEZPEČENSTVO** varuje pred možnými ťažkými poraneniami a ohrozením života.

Signálne slovo **VAROVANIE** varuje pred poraneniami a závažnými vecnými škodami.

Signálne slovo **POZOR** varuje pred ľahkými poraneniami alebo poškodeniami.



Takto sú označené doplňujúce informácie.

Bezpečnostné upozornenia

Účel použitia

Gril je určený na grilovanie vhodných potravín. Je navrhnutý na použitie pre množstvá primerané pre súkromnú domácnosť a nie je vhodný na komerčné účely.

Výrobok zodpovedá ustanoveniam podľa normy DIN EN 1860-1.

NEBEZPEČENSTVO pre deti

- Tento výrobok nesmú používať deti ani osoby, ktoré ho v dôsledku svojich fyzických, zmyslových alebo duševných schopností či nedostatočných skúseností alebo neznalostí nie sú schopné bezpečne používať. Majte deti pod dohľadom, aby ste zabezpečili, že sa s grilom nebudú hrať.
- Nikdy nenechávajte gril bez dozoru.
POZOR! Deti a domáce zvieratá udržiňte v bezpečnej vzdialenosti!
- Zabráňte prístupu detí k obalovému materiálu. Okamžite ho zlikvidujte.

NEBEZPEČENSTVO požiaru/popálenín

- **UPOZORNENIE! Na zapálenie alebo opätovné zapálenie nepoužívajte lieh ani benzín! Používajte len pomôcky na podpálenie podľa normy EN 1860-3!**



POZOR! Tento gril je veľmi horúci a nesmie sa počas prevádzky premiestňovať!

Pred čistením a prenášaním nechajte gril úplne vychladnúť.

- Udržiavajte horľavý materiál mimo dosahu grilu.
- Na grilovanie používajte výlučne bežne predajné drevené uhlie na grilovanie.
- Objem grilu zodpovedá 600 g bežného dreveného uhlia na grilovanie. Neprepĺňajte ho.
- Na grilovanie vždy používajte grilovacie rukavice (najlepšie grilovacie rukavice s dlhým rukávom) a grilovacie náčinie na dlhej tyči so žiaruvzdornými rukoväťami, aby ste zabránili popáleninám. Držadlá „studené ruky“ uchopujte vždy len pomocou grilovacích rukavíc.
- Používajte gril len vtedy, keď je kompletne a správne zmontovaný.
- Majte poruke hasiaci prístroj. Na hasenie dreveného uhlia nikdy nepoužívajte vodu.
- Popol odstraňujte až vtedy, keď je drevené uhlie kompletne vyhorené a vychladnuté.

NEBEZPEČENSTVO výbuchu

- Do pahreby nelejte horľavé kvapaliny. Do pahreby neodhadzujte ani kúsky uhlia nasiaknuté horľavými kvapalinami.

NEBEZPEČENSTVO udusenía

- **Nepoužívajte gril v uzavretých a/alebo obývaných miestnostiach, napr. v budovách, stanoch, obytných vozoch a prívosoch, člnoch. Hrozí nebezpečenstvo smrteľnej otravy oxidom uhoľnatým.**

VAROVANIE pred poraneniami/poškodením zdravia

- Gril používajte výlučne na grilovanie potravín, ktoré sú na takúto tepelnú úpravu určené. Negrilujte nakladané mäso. Grilované nakladané mäso sa považuje za karcinogénne!
- Nepoužívajte hrnce, panvice a pod., ktoré nie sú vhodné na použitie na grile.
- Grilované potraviny položte na gril až vtedy, keď kompletne vyhorí prostriedok na podpálenie (ak ste ho použili) a uhlie je dobre rozžeravené. V tomto momente by sa už mala vytvoriť vrstva popola. Pred prvým grilovaním musíte uhlie nechať žeraviť minimálne 30 minút. Zabráňte tak prieniku zdraviu škodlivých látok zo sadzí do grilovaných potravín.
- Používajte prednostne dúchadlo, aby ste urýchlili rozžeravenie uhlia. Priame fúkanie alebo používanie fénu môžu spôsobiť popáleniny v dôsledku preskočenia iskier.
- Nevykonávajte na výrobku žiadne zmeny. Používajte len schválené príslušenstvo.

- Na čistenie nepoužívajte prostriedky na rozpúšťanie farieb ani riedidlá, pretože sú zdraviu škodlivé a nesmú prísť do kontaktu s potravinami.
- Opatrne pri montáži! Niektoré diely majú ostré hrany. V prípade potreby noste ochranné rukavice.

Umiestnenie

• Nepoužívajte v uzavretých miestnostiach!

- Gril používajte len v exteriéri.
- Gril postavte na pevný, rovný podklad, ktorý sa nemôže vznietiť. Podklad nesmie byť citlivý na striekajúci tuk, pretože tomu sa pri grilovaní nie vždy vyhnete.
- Udržiavajte dostatočný odstup od budov, stromov, kríkov a od všetkých horľavých materiálov (min. 1 m). Do blízkosti grilu postavte vedro, aby ste v prípade ostrého plameňa alebo odviatej žeraviny mohli ihneď hasiť. Vodou však nehaste gril!
- Zvoľte umiestnenie, na ktorom nebudete nikoho obťažovať dymom alebo zápachom.
- Nikdy nemeňte umiestnenie grilu, pokiaľ sa ešte používa, príp. ešte nie je kompletne vychladnutý.
- Zapalujte drevené uhlie v oblasti chránenej pred vetrom.

Tipy

- Grilovacie uhlie musí byť rozžeravené, keď ukladáte potraviny na grilovanie.

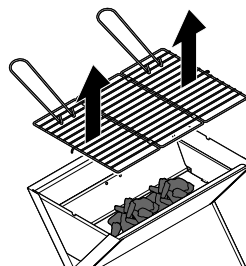

Žeravá vrstva musí byť rovnomerne hrubá. Drevené uhlie prikladajte včas, pretože potrebuje istý čas na rozžeravenie. Vyhnite sa súčasnému prikladaniu uhlia a vkladaniu grilovaných potravín! Na zdvíhanie horúceho grilovacieho roštu používajte vždy grilovacie rukavice a držadlá „studené ruky“.

- Zabráňte otvoreným plameňom.
- Zabráňte tomu, aby tuk odkvapkával do pahreby.
- Grilované mäso konzumujte podľa možností ihneď po grilovaní, pretože pri zohrievaní sa vysušuje a tuhne.
- Okoreňujte grilované potraviny až po grilovaní.
- Pripravte si niekoľko pomôcok: grilovacie rukavice! grilovacie kliešte na ukladanie alebo obracanie grilovaných potravín, tranžirovaciu dosku (podľa možnosti so žliabkom) na prípravu grilovaných potravín, štetec so silikónovými alebo prírodnými štetinami na potieranie grilovaných potravín marinádou alebo olejom, hliníkovú fóliu na zabalenie citlivých grilovaných potravín alebo zeleniny, grilovaciu zásteru na ochranu vášho odevu.
- Keď ukončíte grilovanie, nechajte zostávajúce uhlie dohoriieť a počkajte, pokiaľ popol úplne nevychladne. Po vychladnutí popol pozametajte a zlikvidujte (pozri odsek „Čistenie“).

Používanie

Príprava



- **Pred prvým použitím vyhrejte gril a grilovacie uhlie nechajte rozžeraviť minimálne 30 minút. Počas tej doby neukladajte na gril žiadne potraviny.**
- Pri prvom zohriatí môže dôjsť k miernej tvorbe zápachu, ktorý je však neškodný a po krátkom čase zmizne.



NEBEZPEČENSTVO pre deti

- Nikdy nenechávajte gril bez dozoru. Zabráňte prístupu detí a domácich zvierat ku grilu.



NEBEZPEČENSTVO požiaru/popálenín

- **POZOR:** Na podpálenie alebo znovuzapálenie nepoužívajte lieh, benzín alebo podobné kvapaliny! Používajte len pomôcky na podpálenie, ktoré zodpovedajú norme EN 1860-3.
- Dbajte na dostatočnú vzdialenosť horľavého materiálu od grilu.
- Aby ste sa vyhli popáleninám, používajte pri grilovaní grilovacie rukavice a príp. grilovacie kliešte.
- Gril umiestnite na stabilný, rovný podklad tak, aby sa nemohol prevrátiť. Gril prenášajte len po jeho úplnom vychladnutí.

1. Pred prvým použitím umyte grilovací rošt teplou vodou a trochu prostriedku na umývanie riadu. Následne ho dôkladne osušte.
2. Zmontujte gril podľa popisu v tomto návode.
3. Grilovacie uhlie vložte do misy na uhlie.
4. Pod grilovacie uhlie vsuňte pomôcku na podpálenie a zapáľte ju.



Príp. prostriedky na podpálenie používajte výlučne podľa pokynov na ich obale. Grilovací rošt nasadte až vtedy, keď je pomôcka na podpálenie kompletne vyhorená, aby ste zabránili znečisteniu sadzami spôsobenými pomôckou na podpálenie.

5. Po cca 30 minútach by ste na uhlí mali zbadať biely popol. V takomto prípade ste dosiahli optimálny stav rozžeraveného uhlia.

Grilovanie

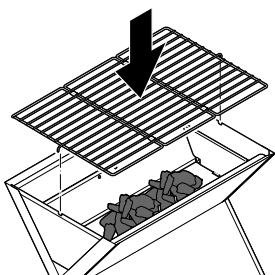

1. Založte grilovací rošt.
2. Položte vaše potraviny na grilovanie na grilovací rošt.

Citlivé grilované potraviny / udržiavanie v teple

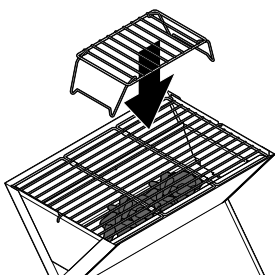

Citlivé grilované potraviny, ktoré sa môžu rýchlo pripáliť - napr. chlieb -, môžete zohriať na ohrievacom rošte. Ako už aj jeho názov napovedá, rošt je vhodný na udržiavanie ugrilovaných potravín v teplom stave.

Doplňovanie grilovacieho uhlia

1. Keď chcete počas grilovania doplniť uhlie, odoberte zvyšné grilované potraviny z grilu.

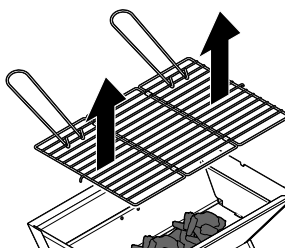

2. Na nadvihnutie grilovacieho roštu **používajte držadlá „studené ruky“ a bezpodmienečne grilovacie rukavice.**

3. Opatrne naplňte uhlie do misy na uhlie, aby ste podľa možnosti zvrátili čo najmenej popola. Nechajte doplnené uhlie dobre rozžeraviť, skôr ako znova položíte grilované potraviny.

Grilovacie uhlie doplňujte len vtedy, ak na grilovacom rošte nie je žiaden rozžeravený materiál, pretože pri rozdeľovaní alebo doplňovaní grilovacieho uhlia môže dôjsť k rozvíreniu a vdýchnutiu dymu, prachu a popola, príp. jeho vtiahnutiu do grilovaných potravín.

Po grilovaní



NEBEZPEČENSTVO popálenia

- Aby ste sa vyhli popáleninám, bezpodmienečne noste grilovacie rukavice, kým je gril ešte horúci.

1. Počkajte na úplné zhasnutie a vychladnutie uhlia na grilovanie.
2. Po vychladnutí pozametajte popol a zlikvidujte ho (pozri odsek „Čistenie“).

Čistenie



NEBEZPEČENSTVO požiaru/popálenín

- Pred čistením nechajte gril úplne vychladnúť.
- **NEBEZPEČENSTVO** poškodenia zdravia
- Na čistenie nepoužívajte prostriedky na rozpúšťanie farieb ani riedidlá, pretože sú zdraviu škodlivé a nesmú prísť do kontaktu s potravinami.

POZOR - Vecné škody

- Na čistenie nepoužívajte ostré chemikálie, agresívne ani abrazívne čistiace prostriedky.
- Na „prudké ochladenie“ grilu nepoužívajte studenú vodu.

▷ Nechajte žeravé drevené uhlie vždy kompletne dohoriť a vychladnúť v grile, nikdy nie na záhonoch, trávnatých plochách alebo pod. Pozametajte popol z misy na popol až po kompletom vychladnutí popola. Používajte plastovú ručnú metlu, aby ste nepoškriabali gril. Vysypte **vychladnutý** popol do domového odpadu alebo na kompost. **POZOR:** Popol nesmie obsahovať žiadne zvyšky žeravého uhlia.

1. Vytiahnite z konštrukcie grilovací rošt a misu na uhlie.
2. Grilovací rošt očistite bežnou kuchynskou špongiou alebo handričkou na umývanie riadu, prostriedkom na umývanie riadu a teplou vodou. Pri silnom znečistení môžete použiť aj nerezovú drôtenku. Všetky zvyšné diely vyčistite mäkkou špongiou a jemným mydlovým roztokom. Nepoužívajte žiadne ostré čistiace prostriedky.
3. Pred odložením grilu dobre osušte všetky diely.
4. Gril uschovajte na suchom, chránenom mieste.



Sklápací gril nepreťažujte. Diely príslušenstva prenášajte len v grile. Gril nie je vhodný na prenášanie uhlia na grilovanie, grilovaných potravín atď.

Súpis dielov

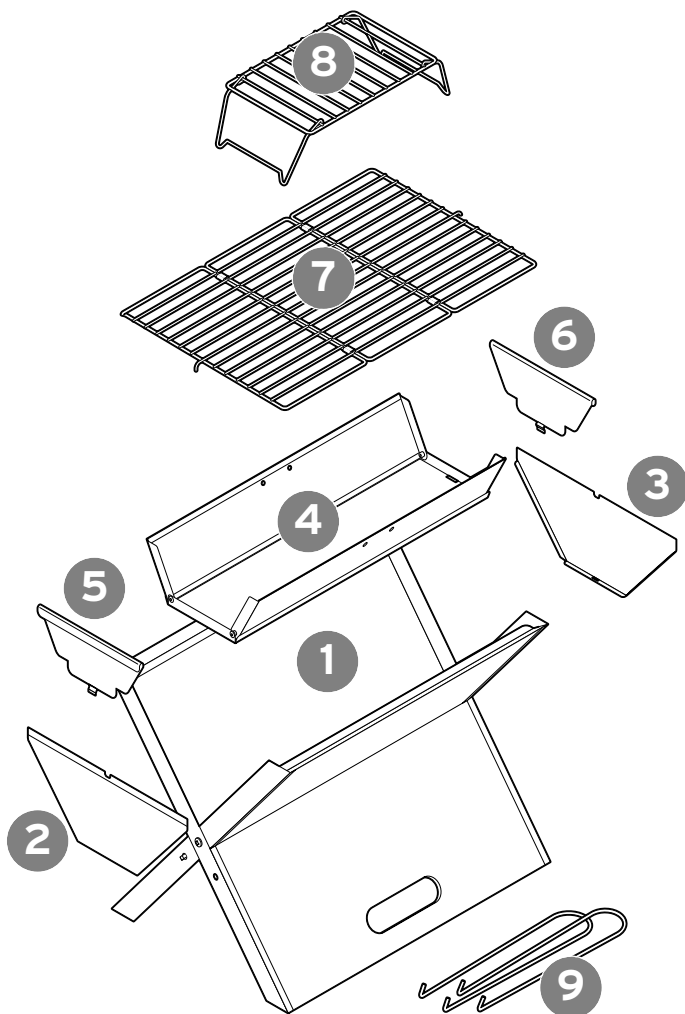

1	podstavec
2	opora podstavca
3	opora podstavca
4	misa na uhlie
5	opora misy na uhlie
6	opora misy na uhlie
7	grilovací rošt
8	ohrievací rošt
9	2x držadlo „studená ruka“

Číslo výrobku: 359 436

Made exclusively for: Tchibo GmbH, Überseering 18, 22297 Hamburg, Germany, www.tchibo.sk

Montáž

1/2

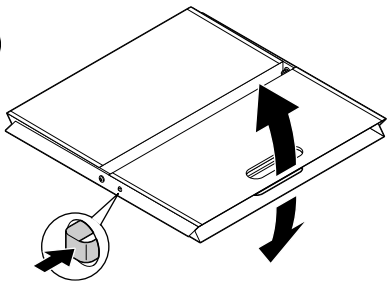

1. Gril položte na ležato, aby pri otvorení nevypadli diely grilu.
2. Stlačte tlačidlo na odblokovanie a gril opatrne vyklopte.

3

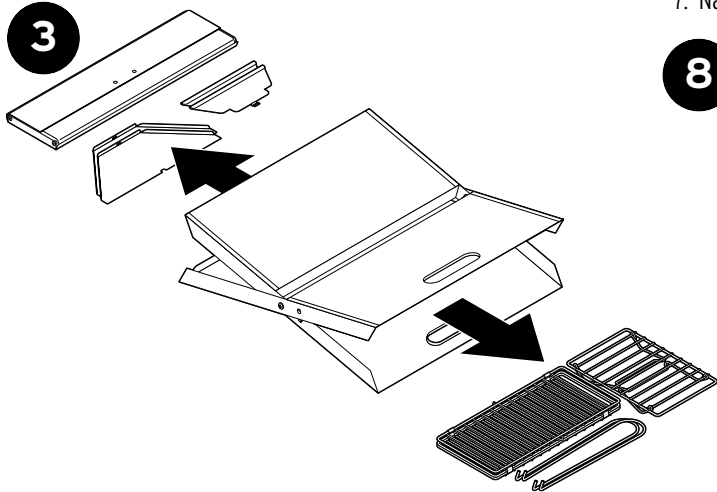

3. Vyberte diely grilu.

4

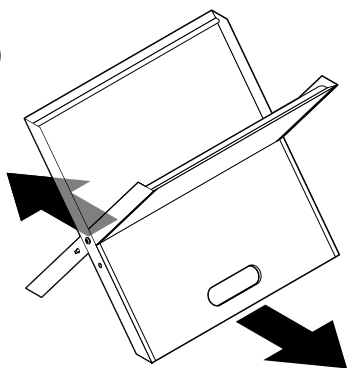

4. Podstavec postavte **otvormi na uchopenie nadol** na rovný, žiaruvzdorný podklad.

5

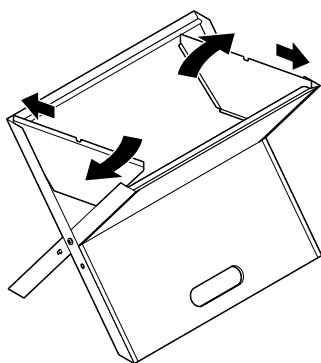

5. Vložte obe opory podstavca.

6

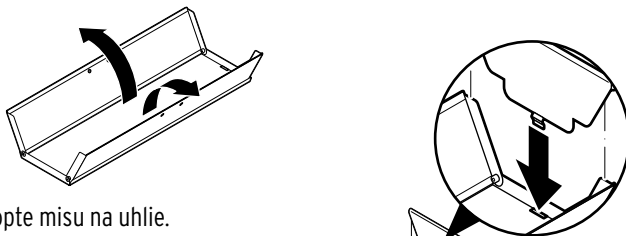

6. Vyklopte misu na uhlie.

7

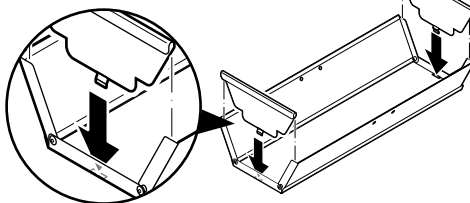

7. Nasadte obe opory na uhlie.

8

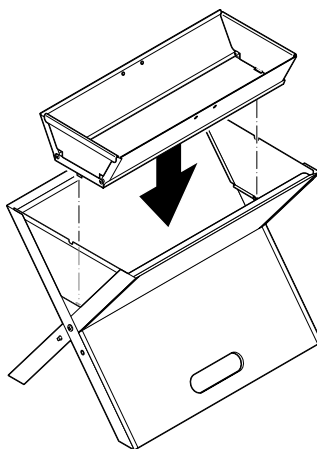

8. Misu na uhlie vložte do podstavca ...

9

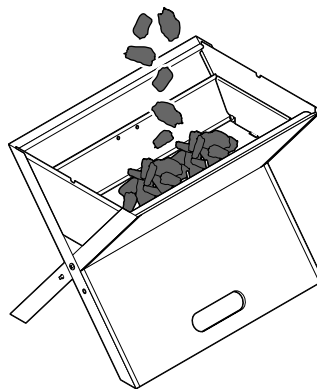

9. ... a naplňte uhlie.

10

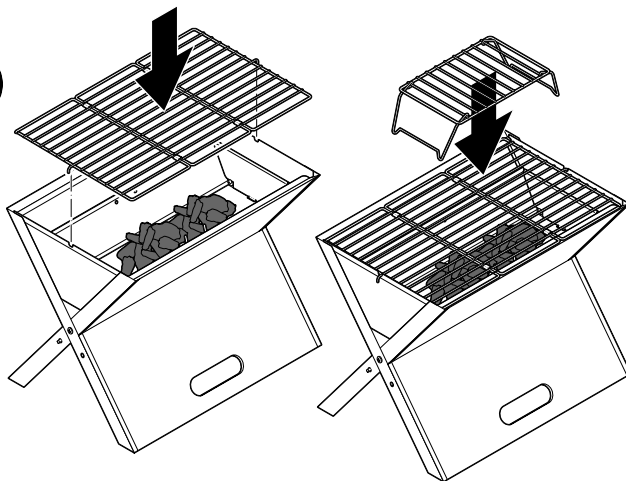

10. Nasadte grilovací rošt a príp. ohrievací rošt.

Demontáž

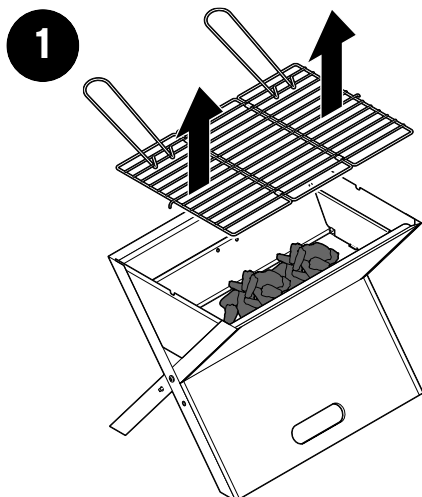

1. Pokiaľ je grilovací rošt ešte horúci, pomáhajte si pri jeho zdvíhaní bezpodmienečne obomi držadlami „studené ruky“. Zaháknite ich do jednej z vonkajších medzier grilovacieho roštu.



VAROVANIE - Nebezpečenstvo popálenia a požiaru

- Skôr než popol zlikvidujete, nechajte ho bezpodmienečne dostatočne dohorieť a vychladnúť.

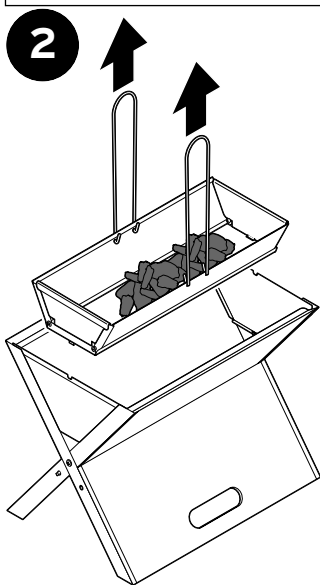

2. Pokiaľ je misa na grilovacie uhlie ešte horúca, pomáhajte si pri jej zdvíhaní bezpodmienečne obomi držadlami „studené ruky“. Zaháknite ich do vonkajších otvorov misy.



VAROVANIE - Nebezpečenstvom popálenia

- Skôr než gril demontujete a uschováte, nechajte ho bezpodmienečne dostatočne vychladnúť.

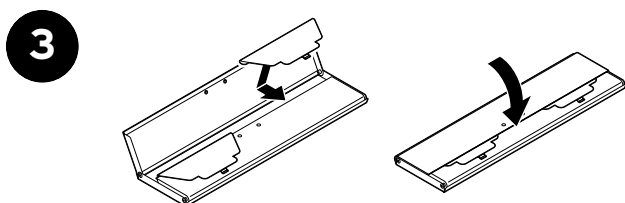

3. Odmontujte opory misy na uhlie a zasunúť ich do sklopenej misy.

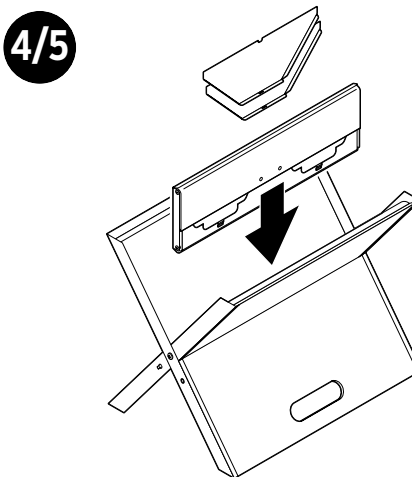

4. Odmontujte obe opory podstavca.
5. Misu na uhlie a obe opory uložte na bočnice podstavca.

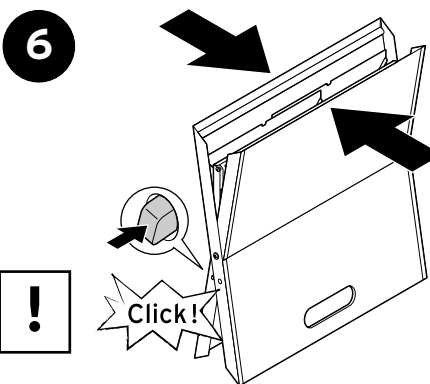

6. Stlačte tlačidlo na odblokovanie a podstavec sklopte. Tlačidlo na odblokovanie sa musí zaistiť, aby pri transporte z grilu nič nevypadlo.

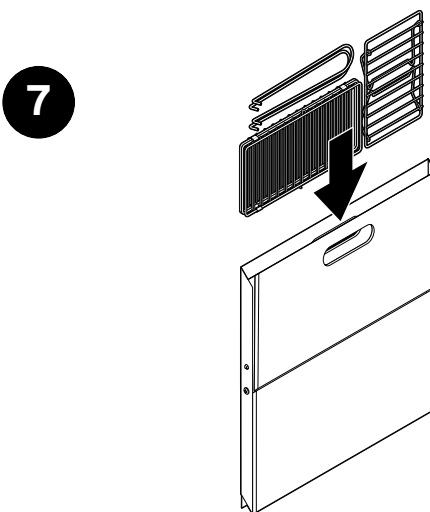

7. Gril otočte a vsuňte grilovacie rošty a držadlá „studené ruky“ z vrchu do podstavca.